

JVC

FRANÇAIS

CAMESCOPE NUMÉRIQUE

GR-DVM80

Consultez la page d'accueil de notre site World Wide Web et répondez à notre enquête consommateur (uniquement en anglais):

<http://www.jvc-victor.co.jp/english/index-e.html>

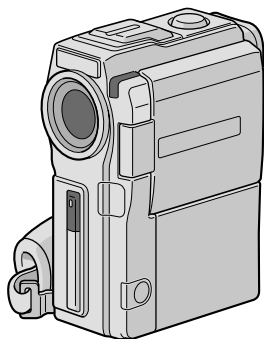

Mini **DV** NTSC

MODE D'EMPLOI

TABLE DES MATIÈRES

DÉMONSTRATION
AUTOMATIQUE 7

PRÉPARATIFS 8 – 15

ENREGISTREMENT 16 – 35

Enregistrement de base 16
Fonctions élaborées 22

LECTURE 36 – 43

Lecture de base 36
Fonctions élaborées 37
Raccordements de base 40
Raccordements élaborés 42

COPIE 44 – 45

Copie vers un magnétoscope 44
Copie vers ou à partir d'un appareil
vidéo disposant d'une prise DV 45

UTILISATION DE LA
TÉLÉCOMMANDE 46 – 56

Lecture au ralenti, lecture image
par image et lecture avec zoom 48
Effets spéciaux en lecture 49
Montage par mémorisation de
séquences 50
Pour un montage encore plus précis 54
Doublage audio 56

ENTRETIEN CLIENT 57

GUIDE DE DÉPANNAGE 58 – 62

INDEX 63 – 68

Base de montage 63
Commandes, connecteurs et
indicateurs 64
Indications 66

PRÉCAUTIONS À
OBSERVER 69 – 71

LEXIQUE 72 – 73

CARACTÉRISTIQUES
TECHNIQUES 74 – 75

Cher client,

Nous vous remercions pour l'achat de ce camescope numérique. Avant utilisation, veuillez lire les informations pour votre sécurité et les précautions de sécurité indiquées dans les pages suivantes pour assurer une utilisation sûre de cet appareil.

Utilisation de ce manuel d'instructions

- Toutes les sections principales et les sous-sections sont indiquées dans la table des matières de la couverture.
- Des remarques apparaissent après la plupart des sous-sections. Bien les lire également.
- Les caractéristiques/opérations de base/avancées sont séparées pour une référence plus aisée.

Nous vous recommandons de . . .

..... vous référer aux index (☞ p. 63 à 68) et de vous familiariser avec la disposition des touches, etc. avant utilisation.
 lire complètement les instructions et les précautions de sécurité qui suivent. Elles contiennent des informations extrêmement importantes concernant l'utilisation sûre de votre nouveau camescope.

Nous vous recommandons de bien lire les précautions à observer aux pages 69 à 71 avant utilisation.

PRÉCAUTIONS DE SÉCURITÉ



ATTENTION
RISQUE D'ÉLECTROCUTION
NE PAS OUVRIIR



ATTENTION: POUR ÉVITER TOUT RISQUE D'ÉLECTROCUTION, NE PAS OUVRIIR LE BOÎTIER. AUCUNE PIÈCE INTÉRIEURE N'EST À RÉGLER PAR L'UTILISATEUR. SE RÉFÉRER À UN AGENT QUALIFIÉ EN CAS DE PROBLÈME.



Le symbole de l'éclair à l'intérieur d'un triangle équilatéral est destiné à alerter l'utilisateur sur la présence d'une "tension dangereuse" non isolée dans le boîtier du produit. Cette tension est suffisante pour provoquer l'électrocution de personnes.



Le point d'exclamation à l'intérieur d'un triangle équilatéral est destiné à alerter l'utilisateur sur la présence d'opérations d'entretien importantes au sujet desquelles des renseignements se trouvent dans le manuel d'instructions.

L'adaptateur secteur/chargeur de batterie AA-V51U ne doit être utilisé que sur tension: CA 120 V~, 60 Hz aux Etats-Unis et au Canada, CA 110 V – 240 V~, 50 Hz/60 Hz dans les autres pays.

ATTENTION (s'applique à l'AA-V51U)
 POUR ÉVITER LES CHOCs ÉLECTRIQUES, INTRODUIRE LA LAME LA PLUS LARGE DE LA FICHE DANS LA BORNE CORRESPONDANTE DE LA PRISE ET POUSSER JUSQU'AU FOND.

**AVERTISSEMENT:
 POUR ÉVITER LES RISQUES
 D'INCENDIE OU
 D'ÉLECTROCUTION, NE PAS
 EXPOSER L'APPAREIL À LA
 PLUIE NI À L'HUMIDITÉ.**

REMARQUES:

- La plaque d'identification (numéro de série) et l'étiquette d'avertissement de sécurité se trouvent sous l'appareil et/ou au dos.
- La plaque d'identification (numéro de série) de l'adaptateur secteur/chargeur est située sous l'appareil.
- La plaque d'identification (numéro de série) de la base de montage est située sous l'appareil.

Ce camescope est conçu pour être utilisé avec les signaux de télévision couleur de type NTSC. Il ne peut pas être utilisé pour la lecture sur un téléviseur de standard différent. Cependant, l'enregistrement en direct et la lecture sur l'écran LCD/dans le viseur sont possibles n'importe où. Utiliser les batteries BN-V507U/V514U et, pour les recharger, l'adaptateur secteur/chargeur de batterie multi-tensions fourni. (Un adaptateur de conversion adéquat risque d'être nécessaire pour le branchement sur les prises secteur de formes différentes selon les pays.)

Si le matériel est installé dans un coffret ou sur une étagère, s'assurer qu'il y a un espace suffisant sur tous les côtés pour permettre la ventilation (10 cm ou plus sur les deux côtés, au dessus et à l'arrière). Ne pas boucher les orifices de ventilation. (Si les orifices de ventilation sont bouchés par un journal, un tissu, etc., la chaleur peut ne pas s'éliminer.) Aucune source à flamme nue, telle que des bougies allumées, ne doit être placée sur l'appareil. En jetant des batteries aux ordures, les problèmes d'environnement doivent être pris en considération et les réglementations locales ou la législation concernant le rebut de ces batteries doivent être strictement respectées. L'appareil ne doit pas être exposé à l'égouttage ni aux éclaboussures. Ne pas utiliser cet appareil dans une salle de bain, ni dans des endroits avec de l'eau. Aussi, ne pas placer de récipient rempli d'eau ou de liquides (tels des produits cosmétiques, des médicaments, des vases de fleurs, des plantes en pot, des tasses, etc.) sur le dessus de cet appareil. (Si de l'eau ou un liquide entre dans ce matériel, un incendie ou un choc électrique risque de se produire.)

CONSIGNES DE SÉCURITÉ IMPORTANTES

L'énergie électrique peut effectuer de nombreuses fonctions utiles. Mais un usage incorrect peut causer une éventuelle électrocution ou des risques d'incendie. Cet appareil a été conçu et fabriqué pour garantir votre propre sécurité. Pour ne pas anéantir les sécurités incorporées, observez les règles de base suivantes pour son installation, utilisation et entretien.

ATTENTION:

Suivre et respecter tous les avertissements et instructions marqués sur votre produit et dans son mode d'emploi. Pour votre sécurité, lire avant son utilisation toutes les consignes de sécurité et le mode d'emploi et conserver cette brochure pour une référence ultérieure.

INSTALLATION

1. Mise à la terre et polarisation

(A) Votre produit peut être équipé d'une fiche secteur polarisée (une fiche ayant une lame plus grande que l'autre). Cette fiche ne rentrera dans la prise secteur seulement que d'une seule façon. C'est un élément de sécurité.

Si vous ne pouvez pas introduire complètement la fiche dans la prise, essayez de retourner la fiche. Si la fiche ne rentre toujours pas, contactez votre électricien pour remplacer votre prise obsolète. Ne pas anéantir l'objectif de sécurité de la fiche polarisée.

(B) Votre produit peut être équipé d'une fiche de mise à la terre à 3 fils, une fiche ayant une troisième broche (de mise à la terre). Cette fiche rentre seulement dans une prise secteur avec terre. C'est un élément de sécurité.

Si vous ne pouvez pas introduire la fiche dans la prise, contactez votre électricien pour remplacer votre prise obsolète. Ne pas anéantir l'objectif de sécurité de la fiche avec mise à la terre.

2. Sources d'alimentation

Faire fonctionner votre appareil seulement à partir du type de source d'alimentation indiqué sur la plaquette indicatrice. Si vous n'êtes pas sûr du type d'alimentation de votre intérieur, consulter votre revendeur d'appareils ou la compagnie locale d'électricité. Si votre appareil est prévu pour fonctionner sur piles, batteries ou sur d'autres sources, se reporter au manuel d'instructions.

3. Surcharge

Ne pas surcharger des prises de courant murales, des cordons prolongateurs ni des prises de courant commodes. Tout ceci peut conduire à une électrocution ou à un risque d'incendie.

4. Protection du cordon d'alimentation

Les cordons d'alimentation doivent être placés pour ne pas marcher dessus ni les serrer par des objets placés sur ou contre eux. Faire attention aux cordons à fiches, aux prises de courant commodes, et à l'endroit où ils sortent de l'appareil.

5. Ventilation

Des fentes et des ouvertures dans le coffret sont prévues pour la ventilation. Pour garantir un fonctionnement fiable de l'appareil et le protéger contre une surchauffe, ces ouvertures ne doivent pas être bouchées ni recouvertes.

- Ne pas boucher les ouvertures en plaçant l'appareil sur un lit, un canapé, une couverture ou sur d'autres surfaces similaires.
- Ne pas placer l'appareil dans une installation incorporée comme dans une bibliothèque ou une baie à moins qu'une ventilation correcte soit prévue ou que ce soit conforme aux instructions du fabricant.

6. Montage sur un mur ou au plafond

Le produit doit être monté sur un mur ou au plafond seulement comme le recommande le fabricant.

INSTALLATION D'ANTENNE

1. Mise à la terre de l'antenne extérieure

Si une antenne extérieure ou un système câblé est raccordé au produit, s'assurer que l'antenne ou le système câblé est mis à la terre pour offrir une protection contre des surtensions et l'accumulation de charges statiques. L'article 810 du Code Electrique National (NEC). ANSI/NFPA 70, fournit des informations sur la mise à la terre correcte du mât et la structure support, la liaison d'un fil d'entrée d'antenne à un appareil de décharge d'antenne, la taille des conducteurs de terre, la position de l'appareil de décharge d'antenne, le raccordement aux piquets de terre et les conditions requises pour le piquet de terre.

2. Foudre

Pour plus de protection pour ce produit pendant un orage, ou quand il reste inutilisé pour une longue période, le débrancher de la prise secteur et débrancher l'antenne ou le système câblé. Ceci préviendra des dommages au produit causés par la foudre ou des surtensions sur le secteur.

3. Lignes électriques

Un système d'antenne extérieure ne doit pas être situé à proximité des lignes électriques aériennes ou d'autres circuits électriques ou d'éclairage électrique, ou d'où il pourrait tomber sur de tels circuits ou lignes. En installant un système d'antenne extérieure, une attention extrême doit être prise pour ne pas toucher de telles lignes électriques, un contact avec elles peut être fatal.

EXEMPLE DE MISE À LA TERRE D'ANTENNE SELON LES INSTRUCTIONS DU CODE ÉLECTRIQUE NATIONAL, ANSI/NFPA 70

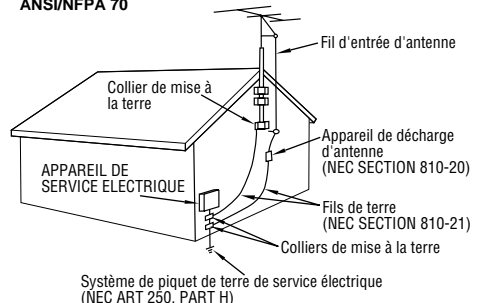

UTILISATION

1. Accessoires

Pour éviter des blessures:

- Ne pas placer ce produit sur un chariot, un support, un trépied ou une table instables. Il pourrait tomber, causant des blessures sérieuses à un enfant ou à un adulte, en endommageant sérieusement l'appareil.
- Utiliser seulement avec un chariot, un support, un trépied ou une table recommandés par le fabricant ou vendus avec le produit.
- Utiliser un accessoire de montage recommandé par le fabricant et suivre les instructions du fabricant pour tout montage de l'appareil.
- Ne pas faire rouler un chariot avec de petites roulettes dans des seuils ou sur des carpettes entassées.

2. Combinaison produit et chariot

La combinaison d'un appareil et d'un chariot doit être déplacée avec précaution. Des arrêts brutaux, une force excessive, et des surfaces irrégulières peuvent faire basculer l'appareil et le chariot.

AVERTISSEMENT SUR LES
CHARIOTS PORTABLES
(Symbole fourni par RETAC)



3. Eau et humidité

Ne pas utiliser ce produit près de l'eau—par exemple, près d'une baignoire, d'un lavabo, d'un évier de cuisine ou d'une installation de lavage, dans un endroit humide, ou près d'une piscine ou d'endroits semblables.

4. Entrée d'objet et de liquide

Ne jamais pousser des objets de toute sorte dans ce produit par les ouvertures, ils pourraient toucher des points sous tension dangereux ou court-circuiter des pièces qui pourraient causer une électrocution ou un incendie. Ne jamais verser de liquide quelconque sur le produit.

5. Fixations

Ne pas utiliser des fixations non recommandées par le fabricant de ce produit, elles pourraient présenter des risques.

6. Nettoyage

Débrancher ce produit de la prise secteur avant le nettoyage. Ne pas utiliser de nettoyeurs liquides ou aérosols. Utiliser un tissu humide pour le nettoyage.

7. Chaleur

Le produit doit être éloigné des sources de chaleur comme des radiateurs, bouches de chaleurs, appareils de chauffage, et d'autres produits (comprenant les amplificateurs) qui produisent de la chaleur.

DÉPANNAGE

1. Dépannage

Si votre produit ne fonctionne pas correctement ou montre un net changement dans ses performances et que vous ne pouvez pas revenir à un fonctionnement normal en suivant la procédure détaillée du mode d'emploi, n'essayez pas de réparer par vous-mêmes, ouvrir ou démonter les capots peut vous exposer à des tensions dangereuses ou à d'autres dangers. Confier toutes les réparations à du personnel de service qualifié.

2. Dommages nécessitant une réparation

Débrancher le produit de la prise secteur et confier toutes les réparations à du personnel de service qualifié dans les conditions suivantes:

- Quand le cordon secteur ou la fiche est endommagé.
- Si un liquide a coulé, ou si des objets sont tombés dans le produit.
- Si le produit a été exposé à la pluie ou l'eau.
- Si le produit ne fonctionne pas normalement en suivant le mode d'emploi. Régler seulement que les commandes qui sont indiquées dans le mode d'emploi, un mauvais réglage des autres commandes peut causer des dommages et demandera souvent un long travail par un technicien qualifié pour remettre le produit dans son fonctionnement normal.
- Si le produit est tombé ou si le coffret a été endommagé.
- Si le produit montre un net changement dans ses performances — ceci indique le besoin d'un dépannage.

3. Pièces de remplacement

Si des pièces de remplacement sont nécessaires, être sûr que le technicien de service a utilisé des pièces de remplacement spécifiées par le fabricant ou ont les mêmes caractéristiques que les pièces d'origine. Des remplacements non autorisés peuvent causer un incendie, une électrocution ou d'autres accidents.

4. Contrôle de sécurité

Après tout dépannage ou réparation de ce produit, demander au technicien de service d'effectuer les tests de sécurité pour s'assurer que le produit est dans un état de fonctionnement sûr.

PRÉCAUTIONS DE SÉCURITÉ

Ne dirigez pas l'objectif vers le soleil. Vous pourriez vous abîmer la vue et l'appareil pourrait être endommagé. Il y a aussi risque d'incendie ou d'électrocution.

ATTENTION!

Les remarques suivantes sont destinées à protéger l'utilisateur et l'appareil contre des dommages éventuels.

Quand vous portez l'appareil, veillez à toujours attacher et utiliser correctement la bandoulière fournie. Tenez bien l'appareil dans la main, avec la sangle autour du poignet. Ne pas saisir ni porter l'appareil par le viseur et/ou par l'écran LCD, car il pourrait tomber ou être endommagé.

Veillez à ne pas vous laisser prendre les doigts dans le volet de logement de cassette, et ne laissez pas les enfants utiliser l'appareil, car ils peuvent facilement se blesser de cette façon.

Ne pas utiliser de pied photographique sur des surfaces irrégulières et inclinées. Il pourrait tomber et l'appareil pourrait être sérieusement endommagé.

ATTENTION!

Fixer le camescope à la base de montage avec des câbles (Audio/Vidéo, S Vidéo, Montage, CC, etc.) raccordés et laisser l'ensemble sur le dessus du téléviseur n'est pas recommandé, car tirer sur les câbles pourrait faire tomber le camescope, causant des dommages.

Mini **DV** NTSC

- Ce camescope est conçu exclusivement pour les cassettes vidéo numériques. Seules les cassettes marquées "Mini **DV**" peuvent être utilisées avec cet appareil.

Avant de filmer une scène importante . . .

.... veillez à utiliser des cassettes portant la mention Mini **DV**.

.... souvenez-vous que ce camescope n'est pas compatible avec les autres formats vidéo numériques.

.... souvenez-vous que ce camescope est destiné à l'usage privé seulement. Toute utilisation commerciale sans autorisation est interdite. (Même si vous enregistrez un spectacle ou une exposition pour votre plaisir personnel, il est vivement recommandé de demander l'autorisation de filmer.)

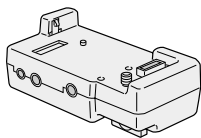

• Base de montage
CU-V503U

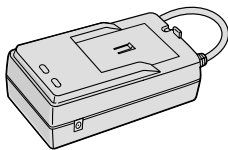

• Adaptateur secteur/chargeur de
batterie AA-V51U

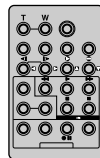

• Télécommande
RM-V716U

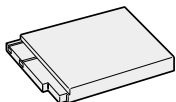

• Batterie BN-V507U

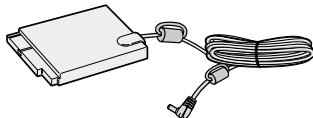

• Cordon CC

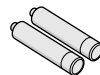

• Pile AAA (R03) x 2
(pour télécommande)

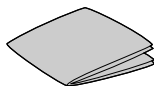

• Chiffon de nettoyage



• Câble JLIP (Les deux fiches
ont trois bagues autour de
la broche.)

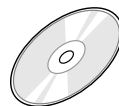

• CD-ROM
Le CD-ROM contient les
cinq logiciels suivants:

- JLIP Video Capture
- JLIP Video Producer

- Mr. Photo Gold
- Mr. Photo
- PhotoAlbum
- ProImage Plus



• Câble audio/vidéo
(minifiche \varnothing 3,5
mm - fiche RCA)



• Câble de raccordement PC

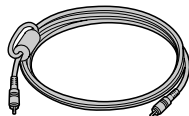

• Câble de montage (Une fiche a
trois bagues autour de la broche,
et l'autre a une bague autour la
broche.)

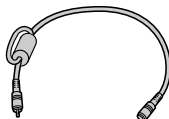

• Câble audio x 2
(pour raccordement
d'un microphone
externe et d'un
casque en option)

Comment utiliser les câbles audio

En utilisant un microphone externe ou un casque en option, lui raccorder le câble Audio fourni (avec un filtre en ligne fixe), puis raccorder le câble audio au caméscope. Le filtre en ligne réduit les interférences.

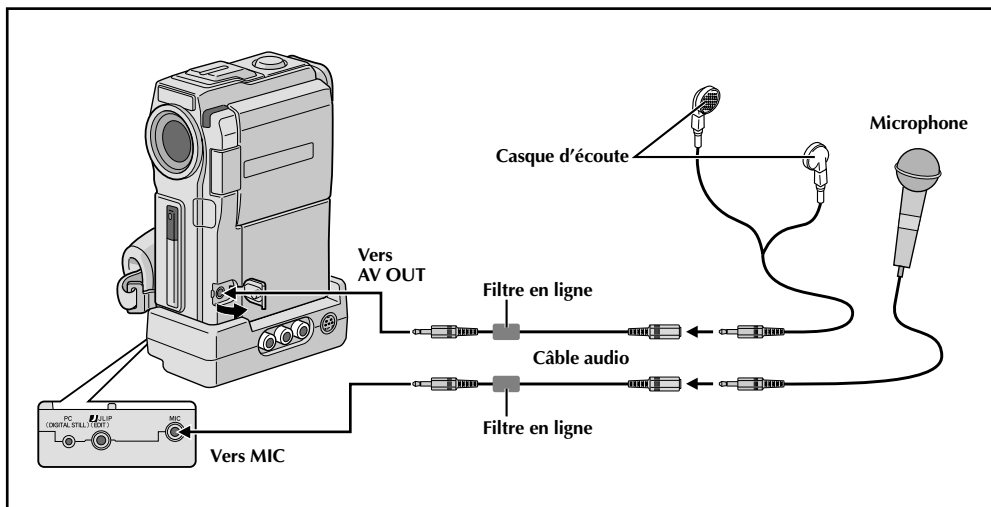

DÉMONSTRATION AUTOMATIQUE

La démonstration automatique a lieu lorsque "DEMO. MODE" est réglé sur "ON" (réglage en usine).

- Disponible lorsque l'interrupteur **POWER** est réglé sur "**CAMERA**" et qu'il n'y a pas de cassette dans le caméscope.
- Effectuer n'importe quelle opération pendant la démonstration l'arrête momentanément. Si aucune opération n'est effectuée pendant plus d'une minute après cela, la démonstration reprend.
- "DEMO. MODE" reste sur "ON", même si l'alimentation du caméscope est coupée.
- Pour annuler la démonstration automatique, régler l'interrupteur de fonctionnement sur "**M**" et régler l'interrupteur **POWER** sur "**CAMERA**" tout en appuyant sur la touche de verrouillage située sur l'interrupteur, puis appuyer deux fois sur **MENU** alors que la démonstration est en cours. Ce qui vous fait passer directement au menu de réglage du mode de démonstration (vous n'avez pas à passer par l'écran de menu). Tourner **MENU** pour sélectionner "OFF" et presser cette molette. L'écran normal apparaît.

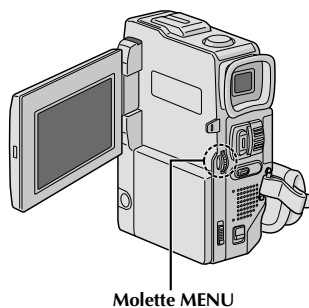

■	CAMERA MENU
◀	RETURN
REC	REC MODE
SOUND	SOUND MODE
ZOOM	ZOOM
SNAP	SNAP MODE
GAIN	GAIN UP
BEEP	BEEP / TALLY
ID	ID NUMBER
DEMO	DEMO. MODE
	ON
	OFF

Alimentation

Les 2 possibilités d'alimentation de ce camescope vous laissent le choix de la source d'alimentation la plus appropriée à vos besoins. Ne pas utiliser les sources d'alimentation fournies avec d'autres appareils.

RECHARGE DE LA BATTERIE

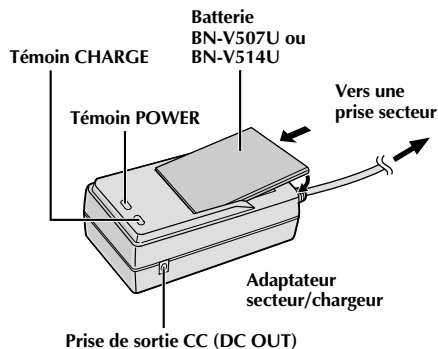

Batterie	Durée de recharge
BN-V507U	Environ 1 heure 30 mn
BN-V514U (en option)	Environ 3 heures

- 1 S'assurer de débrancher le cordon CC du camescope de l'adaptateur secteur/chargeur. Branchez le cordon d'alimentation de l'adaptateur secteur/chargeur sur une prise de courant. Le témoin POWER s'allume.
- 2 Monter la batterie avec les marques ⊕ et ⊖ alignées avec les marques correspondantes sur l'adaptateur secteur/chargeur. Le témoin CHARGE se met à clignoter pour indiquer que la recharge a commencé.
- 3 Quand le témoin CHARGE cesse de clignoter mais reste allumé, la recharge est terminée. Tirer sur la batterie. N'oubliez pas de débrancher le cordon d'alimentation de l'adaptateur secteur/chargeur de la prise de courant.

REMARQUES:

- Effectuer la recharge où la température ambiante se situe entre 10°C et 35°C. La gamme de température idéale est de 20°C à 25°C pour la recharge. Si l'endroit est trop froid, la recharge peut être incomplète.
- Les durées de recharge notées ci-dessus sont pour une batterie complètement déchargée.
- Les durées de recharge varient en fonction de la température ambiante et de l'état de la batterie.
- Pour éviter des interférences avec la réception, ne pas utiliser l'adaptateur secteur/chargeur près d'une radio.
- Si vous raccordez le cordon CC du camescope à l'adaptateur pendant la recharge d'une batterie, l'alimentation est fournie au camescope et la recharge s'arrête.
- Comme l'adaptateur secteur/chargeur génère de l'électricité, il devient chaud pendant l'utilisation. Ne l'utiliser que dans des endroits bien ventilés.
- En chargeant la batterie pour la première fois ou après une longue période de stockage, le témoin CHARGE peut ne pas s'allumer. Dans ce cas, retirer la batterie de l'adaptateur secteur/chargeur, puis essayer de nouveau de la recharger.
- Si la durée d'utilisation de la batterie devient très courte même après avoir été complètement rechargée, la batterie est usée et a besoin d'être remplacée. Veuillez en acheter une nouvelle.

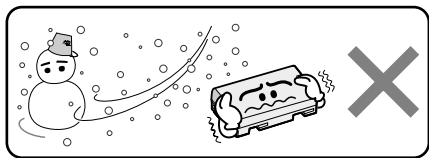

Les batteries lithium-ion sont vulnérables au froid.



À propos des batteries

DANGER! Ne pas démonter les batteries ni les exposer au feu ou à une chaleur excessive, ce qui pourrait causer un incendie ou une explosion.

AVERTISSEMENT! Ne pas laisser la batterie ou ses bornes entrer en contact avec des objets métalliques, ce qui pourrait produire un court-circuit et éventuellement déclencher un incendie.

Les avantages des batteries lithium-ion

Les batteries au lithium sont petites mais ont une grande capacité. Cependant, quand une batterie est exposée à des températures basses (en dessous de 10°C), sa durée d'utilisation devient plus courte et elle peut cesser de fonctionner. Dans ce cas, mettez la batterie dans votre poche ou dans un autre endroit chaud quelques instants, puis installez la de nouveau sur le camescope. Tant que la batterie n'est pas froide, ses performances devraient être intactes.

(Si vous utilisez un sachet chauffant, assurez-vous que la batterie n'est pas en contact direct avec lui.)

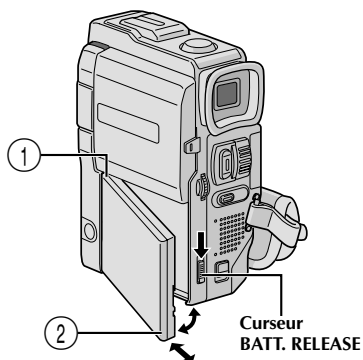
**ATTENTION:**

Avant de détacher la source d'alimentation, s'assurer que l'alimentation du camscope est coupée. Ne pas respecter cela peut conduire à un mauvais fonctionnement du camscope.

INFORMATION:

Le lot VU-V856KIT comprend la batterie BN-V856U et l'adaptateur secteur/chargeur AA-V80U. Lire les manuels qui accompagnent le lot VU-V856KIT avant utilisation. Il est impossible de recharger la batterie BN-V856U en utilisant l'adaptateur secteur/chargeur de batterie fourni. Utiliser l'adaptateur secteur/chargeur de batterie AA-V80U en option.

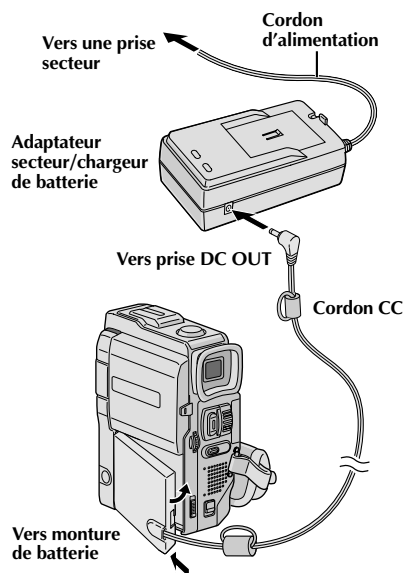
**UTILISATION DE LA BATTERIE**

1 Introduire l'extrémité de la batterie portant les bornes ① dans la montage de batterie, puis pousser fermement sur l'extrémité ② de la batterie dans le sens de la flèche jusqu'à son verrouillage en place comme montré dans l'illustration.

- Si la batterie est montée dans une mauvaise position, un mauvais fonctionnement risque de se produire.

Pour retirer la batterie . . .

.... tout en faisant coulisser vers le bas **BATT. RELEASE**, la détacher.

Durée d'enregistrement approximative

Batterie	Écran LCD en marche/ viseur à l'arrêt	Écran LCD à l'arrêt/ viseur en marche
BN-V507U	55 mn	1 heure 5 mn
BN-V514U (en option)	1 heure 50 mn	2 heures 10 mn
BN-V856U (en option)	7 heures 30 mn	9 heures

REMARQUES:

- La durée d'enregistrement est réduite de façon significative sous les conditions suivantes:
 - Le zoom ou le mode d'attente d'enregistrement est engagé de façon répétée.
 - L'écran LCD est utilisé de façon répétée.
 - Le mode de lecture est engagé de façon répétée.
- Avant un usage prolongé, il est recommandé de préparer suffisamment de batteries pour couvrir 3 fois la durée de prise de vues prévue.

UTILISATION DE L'ALIMENTATION SECTEUR

Utiliser l'adaptateur secteur/chargeur (raccorder comme montré dans l'illustration).

REMARQUES:

- L'adaptateur secteur/chargeur de batterie fourni dispose d'une sélection automatique de la tension dans la gamme 110 V à 240 V CA.
- Pour d'autres remarques, voir p. 8.

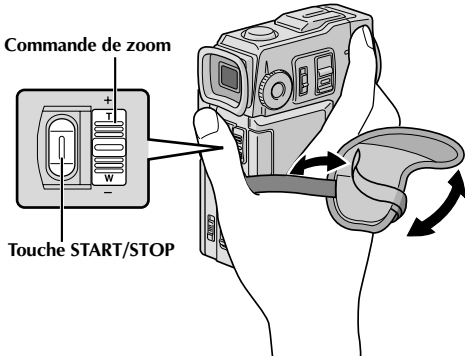

Ajustement de la courroie

- 1 Séparer la bande Velcro.
- 2 Passer la main droite dans la boucle et tenir l'appareil.
- 3 Ajuster pour que votre pouce et vos doigts puissent facilement commander la touche **START/STOP** et la commande de zoom. Refixer la bande Velcro.

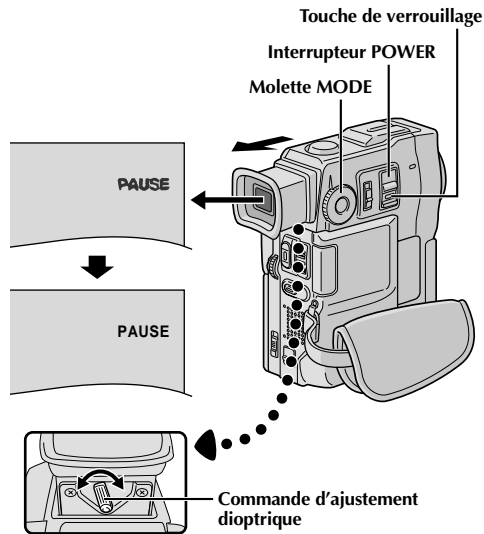

Ajustement de la netteté du viseur

- 1 Régler l'interrupteur **POWER** sur "**CAMERA**" tout en appuyant sur la touche de verrouillage située sur l'interrupteur et régler la molette **MODE** sur n'importe quelle position.
- 2 Tirer complètement sur le viseur et l'ajuster à la main pour une meilleure visibilité.
- 3 Tourner la commande d'ajustement dioptrique jusqu'à ce que les indications dans le viseur soient nettement au point.

Montage sur un trépied

- 1 Aligner la vis du trépied sur la prise de montage du camescope. Puis serrer la vis.

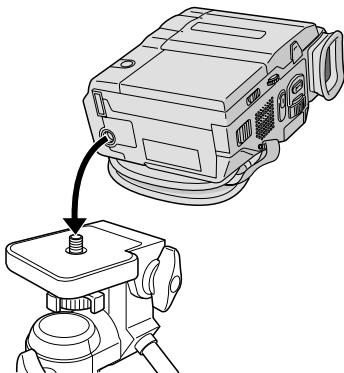

PRÉCAUTION:

En utilisant un trépied, bien l'ouvrir et étendre complètement ses pieds pour stabiliser le camescope. Pour éviter des dommages à l'appareil causés par une chute, ne pas utiliser un trépied de petite taille.

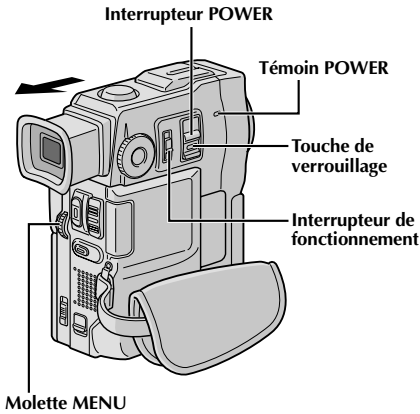

Affichage

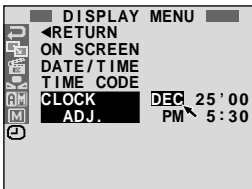
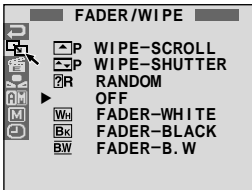

Menu d'affichage

Réglages de la date et de l'heure

La date et l'heure seront toujours enregistrées automatiquement sur la bande. Vous pouvez choisir de les afficher ou non pendant la lecture (☞ p. 37).

- 1 Régler l'interrupteur de fonctionnement sur "M" et régler l'interrupteur **POWER** sur "CAMERA" tout en appuyant sur la touche de verrouillage située sur l'interrupteur, et ouvrir complètement l'écran LCD ou tirer complètement sur le viseur. Le témoin **POWER** s'allume et le camescope est mis en marche.
- 2 Appuyer sur **MENU**. L'écran de menu apparaît.
- 3 Tourner **MENU** pour sélectionner "☐". Appuyer sur la molette et "DISPLAY MENU" apparaît.
- 4 Tourner **MENU** pour sélectionner "CLOCK ADJ.". Appuyer sur la molette et le mois est illuminé. Tourner **MENU** pour entrer le mois. Appuyer sur la molette. Répéter pour entrer le jour, l'année, les heures et les minutes. Tourner **MENU** pour sélectionner "◀RETURN", et la presser deux fois. L'écran de menu se ferme.

Batterie au lithium incorporée pour l'horloge

Pour mémoriser la date et l'heure, une batterie au lithium est intégrée dans le camescope. Alors que le camescope est raccordé au secteur en utilisant l'adaptateur secteur/chargeur, ou que la batterie montée sur le camescope continue à fournir l'alimentation, la batterie au lithium de l'horloge est toujours chargée. Toutefois, si le camescope n'est pas utilisé pendant 3 mois environ, la batterie au lithium de l'horloge deviendra déchargée et la date et l'heure mises en mémoire seront perdues. Quand ceci se produit, raccorder d'abord le camescope au secteur en utilisant l'adaptateur secteur/chargeur pendant plus de 24 heures pour recharger la batterie au lithium de l'horloge. Puis effectuer le réglage de la date et de l'heure avant d'utiliser le camescope. Il est également possible d'utiliser le camescope sans régler la date et l'heure.

REMARQUE:

Même si vous sélectionnez "CLOCK ADJ.", si le paramètre n'est pas illuminé l'horloge interne du camescope continue à fonctionner. Une fois que vous déplacez la barre lumineuse sur le premier paramètre de date/heure (le mois), l'horloge s'arrête. Lorsque vous avez fini le réglage des minutes et appuyez sur **MENU**, la date et l'heure commencent à fonctionner à partir de la date et de l'heure que vous venez de régler.

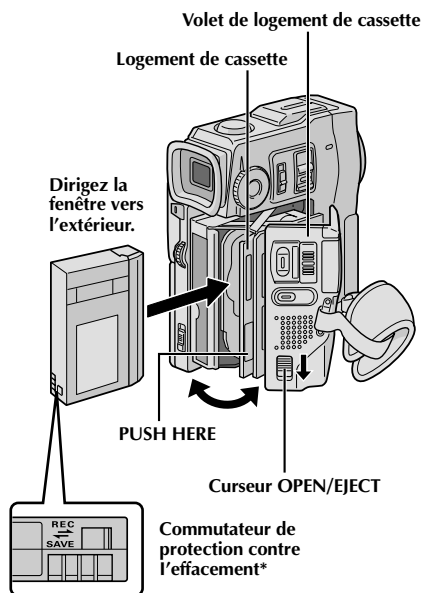

Insertion/éjection d'une cassette

Le caméscope a besoin d'être alimenté pour charger ou éjecter une cassette.

- 1** Faire coulisser complètement rabattu et maintenir **OPEN/EJECT** dans le sens de la flèche puis tirer le volet ouvert jusqu'à son blocage. Le logement s'ouvre automatiquement.
 - Ne touchez pas aux pièces internes.
- 2** Insérez ou enlevez la cassette et appuyez sur "PUSH HERE" pour fermer le logement.
 - Quand vous fermez le logement, il s'abaisse automatiquement. Attendez qu'il soit complètement abaissé avant de fermer le volet.
 - Quand la tension de la batterie est faible, il peut être impossible de fermer le volet. Ne forcez pas, mais remplacez la batterie par une batterie complètement chargée avant de continuer.
- 3** Fermer fermement le volet de logement de cassette jusqu'à son verrouillage en place.

Durée approximative d'enregistrement

Cassette	Mode d'enregistrement	
	SP	LP
30 mn	30 mn	45 mn
60 mn	60 mn	90 mn
80 mn	80 mn	120 mn

* Pour protéger des enregistrements importants . . .

.... poussez le commutateur de protection contre l'effacement au dos de la cassette dans le sens de "SAVE". Vous ne risquerez pas de réenregistrer la cassette. Pour enregistrer sur cette cassette, ramener le commutateur sur "REC" avant de l'insérer.

REMARQUES:

- Il faut quelques secondes pour que le logement de cassette s'ouvre. Ne l'ouvrez pas en forçant.
- Si vous attendez quelques secondes et que le logement ne s'ouvre pas, refermez le volet et essayez une nouvelle fois. Si le logement de cassette ne s'ouvre toujours pas, mettez le caméscope hors tension puis de nouveau sous tension.
- Si la cassette n'est pas chargée correctement, ouvrir complètement le volet de logement de cassette et retirer la cassette. Quelques minutes plus tard, l'introduire de nouveau.
- Lorsque le caméscope est transporté d'un lieu froid dans un lieu chaud, attendez quelques instants avant d'ouvrir le volet afin d'éviter une éventuelle condensation.
- Fermer le volet de logement de cassette avant que le logement de cassette sorte peut endommager le caméscope.
- Même lorsque l'alimentation du caméscope est coupée, une cassette peut être insérée ou enlevée. Toutefois si le logement de cassette est fermé avec le caméscope non alimenté, il ne reculera pas de ce fait. Il est recommandé de mettre l'alimentation en marche avant l'insertion ou l'éjection.
- Si on reprend l'enregistrement après ouverture du volet de logement de cassette, une partie vierge est enregistrée sur la bande ou une scène enregistrée précédemment est effacée (recouverte par le nouvel enregistrement), que le logement de cassette soit sorti ou non. Voir la page 20 pour des informations à propos de l'enregistrement sur une cassette en cours.

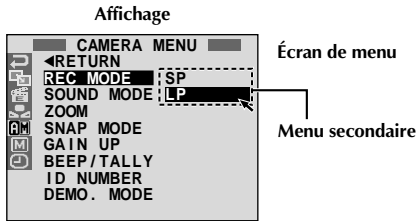
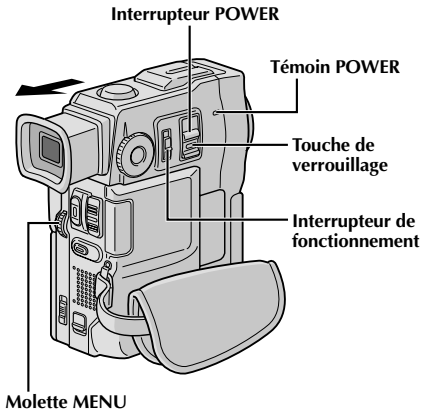

Réglage du mode d'enregistrement

Réglez selon votre préférence.

- 1 Régler l'interrupteur de fonctionnement sur "CAMERA" et régler l'interrupteur **POWER** sur "CAMERA" tout en appuyant sur la touche de verrouillage située sur l'interrupteur, et ouvrir complètement l'écran LCD ou tirer complètement sur le viseur. Le témoin **POWER** s'allume et le camescope est mis en marche.
- 2 Appuyer sur **MENU**. L'écran de menu apparaît.
- 3 Tourner **MENU** pour sélectionner "CAMERA MENU". Presser la molette et "CAMERA MENU" apparaît.
- 4 Tourner **MENU** pour sélectionner "REC MODE" et presser la molette. Le menu secondaire apparaît. Sélectionner "SP" ou "LP" en tournant **MENU** et presser la molette. Tourner **MENU** pour sélectionner "RETURN", et appuyer deux fois sur la molette. L'écran de menu se ferme.
 - Le doublage audio (p. 56) est impossible sur une cassette enregistrée dans le mode LP.
 - "LP" (Longue durée) est plus économique, offrant 1,5 fois la durée d'enregistrement normale.

REMARQUES:

- Si le mode d'enregistrement est commuté pendant l'enregistrement, l'image de lecture sera floue au point de commutation.
- Il est recommandé que les bandes enregistrées dans le mode LP sur ce camescope soient lues sur ce camescope.
- Pendant la lecture d'une bande enregistrée sur un autre camescope, des parasites peuvent apparaître ou il peut y avoir des pauses momentanées dans le son.

Pour mettre le camescope en marche, régler d'abord l'interrupteur POWER sur tout mode de fonctionnement sauf "OFF" tout en maintenant pressée la touche de verrouillage située sur l'interrupteur.

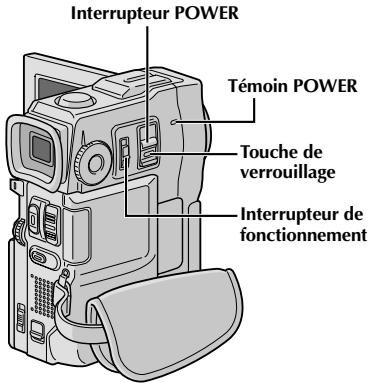

Lorsque l'interrupteur de fonctionnement est réglé sur "A", "F. AUTO" apparaît. Réglé sur "M", il n'y a pas d'indication.

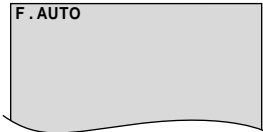

Mode de fonctionnement

Choisir le mode de fonctionnement approprié en utilisant l'interrupteur POWER, l'interrupteur de fonctionnement et la molette MODE.

Position de l'interrupteur POWER
<p>CAMERA : Vous permet d'enregistrer.</p>
<p>OFF : Vous permet de couper l'alimentation du camescope.</p>
<p>PLAY/PC : Vous permet de lire un enregistrement ou de transférer une image fixe vers un ordinateur.</p>

Position de l'interrupteur de fonctionnement
<p>M Manuel : Vous permet de régler diverses fonctions d'enregistrement en utilisant les Menus. Si vous voulez plus de possibilités de créativité qu'en enregistrement entièrement automatique, essayez ce mode.</p>
<p>A Entièrement automatique : Vous permet d'enregistrer en utilisant AUCUN effet spécial ni ajustement manuel. Convient pour l'enregistrement standard.</p>

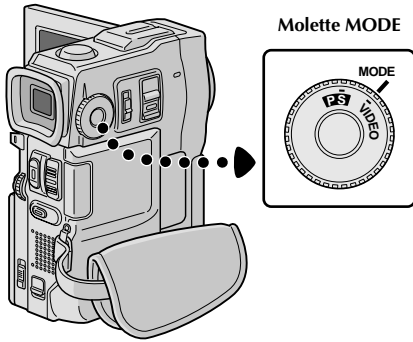

Les indications suivantes apparaissent dans le coin supérieur gauche, en fonction de la position de la molette **MODE**.



Pas d'affichage :
Si réglée sur "VIDEO"

PS :
Si réglée sur " **PS** "

Position de la molette MODE	Fonction
VIDEO	<ul style="list-style-type: none"> • Vous permet d'enregistrer la vidéo et des images fixes. Une image fixe pendant 6 secondes environ est insérée entre les enregistrements vidéo (☞ p. 18). • Le grossissement zoom supérieur à 10X est disponible (☞ p. 19, 25).
PS (Mode progressif)	<ul style="list-style-type: none"> • Vous permet d'enregistrer des images animées (images fixes successives sans vibrations) avec une qualité supérieure (☞ p. 22). Les images fixes peuvent également être traitées sur un ordinateur ou imprimées. • Le grossissement zoom supérieur à 10X est disponible (☞ p. 19, 25). • La lecture des images enregistrées dans ce mode n'est pas régulière.

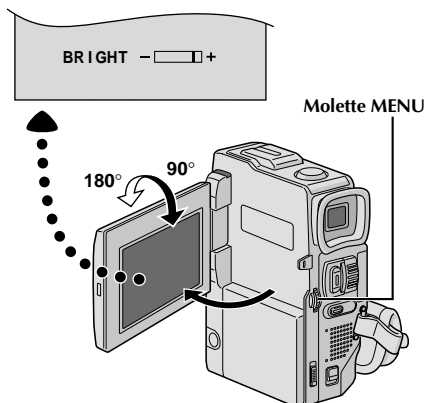
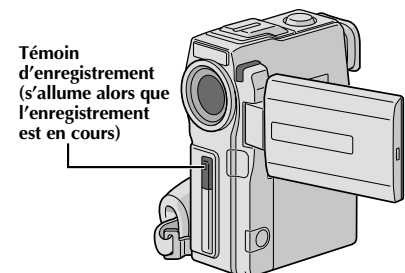
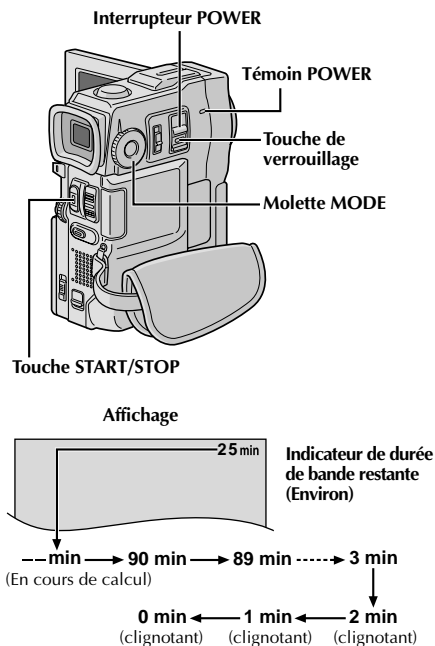
**REMARQUE:**

Vous devez déjà avoir effectué les procédures indiquées ci-dessous. Si ce n'est pas le cas, le faire avant de continuer.

- Alimentation (☞ p. 8)
- Ajustement de la courroie (☞ p. 10)
- Ajustement de la netteté du viseur (☞ p. 10)
- Insertion d'une cassette (☞ p. 12)
- Réglage du mode d'enregistrement (☞ p. 13)

1 Régler la molette **MODE** sur "VIDEO", puis régler l'interrupteur **POWER** sur "**CAMERA**" tout en appuyant sur la touche de verrouillage située sur l'interrupteur.

Prise de vues en regardant dans le viseur: S'assurer que l'écran LCD est fermé et verrouillé. Tirer complètement sur le viseur.

- S'assurer de sortir le viseur jusqu'à entendre un déclic, sinon il risque de rentrer en cours d'utilisation.

Prise de vues en regardant l'écran LCD: S'assurer que le viseur est rentré. Ouvrir complètement l'écran LCD.

- Le témoin **POWER** s'allume et le caméscope passe en mode d'attente d'enregistrement. "PAUSE" est affiché.

2 Appuyer sur **START/STOP**. "REC" apparaît alors que l'enregistrement est en cours.

Pour arrêter l'enregistrement . . .

.... appuyer sur **START/STOP**. Le caméscope repasse en mode d'attente d'enregistrement.

Pour ajuster la luminosité de l'affichage

.... tourner **MENU** jusqu'à ce que l'indicateur de luminosité se déplace et que la luminosité appropriée soit atteinte.

- Il est également possible de régler la luminosité du viseur.

REMARQUES:

- Si vous utilisez l'écran LCD en extérieur en plein soleil, l'écran LCD peut être difficile à regarder. Si c'est le cas, utiliser le viseur.
- L'image n'apparaît pas simultanément sur l'écran LCD et dans le viseur.
- Le porte-cassette ne peut être ouvert que si le camescope est alimenté.
- Il peut y avoir un retard après avoir ouvert le volet de logement de cassette jusqu'à ce que le logement de cassette s'ouvre. Ne pas forcer.
- Quand vous fermez le logement, il s'abaisse automatiquement. Attendez qu'il soit complètement abaissé avant de fermer le volet.
- La durée nécessaire pour calculer et afficher la longueur de bande restante, et la précision du calcul peuvent varier en fonction du type de bande utilisée.
- "TAPE END" apparaît quand la bande est arrivée à sa fin, et l'alimentation est coupée automatiquement si le camescope est laissé dans cet état pendant 5 minutes. "TAPE END" apparaît également quand une cassette dont la bande est déjà à sa fin est chargée.
- Si le mode d'attente d'enregistrement continue pendant 5 minutes sans effectuer de zoom ou d'autres opérations, l'alimentation du camescope est coupée automatiquement. Pour remettre l'alimentation en marche, rentrer et tirer de nouveau sur le viseur ou fermer et ouvrir de nouveau l'écran LCD.
- Lorsqu'une section vierge est laissée entre des séquences enregistrées sur la bande, le time code est interrompu et des erreurs peuvent se produire en faisant du montage avec la bande. Pour éviter ceci, se référer à "Enregistrement sur une cassette en cours" (☞ p. 20).
- Pendant l'enregistrement, le son n'est pas entendu à partir du haut-parleur. Pour entendre le son, raccorder un casque d'écoute en option à la prise de casque. Le volume sonore est au niveau qui a été réglé pendant la lecture (☞ p. 36).
- Pour éteindre le témoin d'enregistrement pendant l'enregistrement, ☞ p. 24, 25.
- Pour retirer les indications de l'affichage du camescope pendant l'enregistrement, ☞ p. 24, 27.

**PRISE DE VUES JOURNALISTIQUE**

Dans certaines situations, des angles de prise de vues différents peuvent offrir des résultats plus spectaculaires. Tenir le camescope dans la position désirée et incliner l'écran LCD dans le sens le plus commode. Il peut tourner de 270° (90° vers le bas, 180° vers le haut).

PROPRE ENREGISTREMENT

Vous pouvez vous filmer en visionnant votre propre image sur l'écran LCD. Ouvrez l'écran LCD et inclinez-le vers le haut de 180 degrés pour qu'il soit tourné vers l'avant, puis pointez l'objectif sur vous et commencez l'enregistrement.

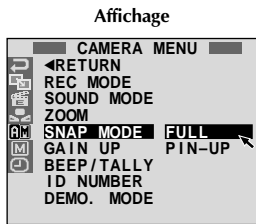
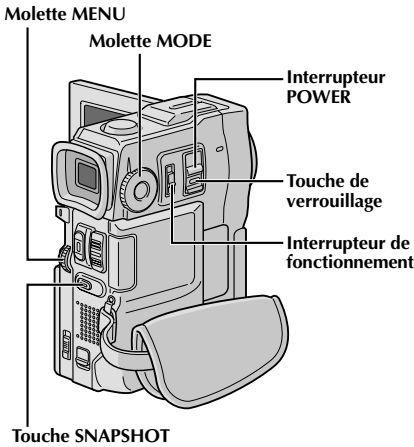

Affichage

Écran de menu



Mode Photo sans marge (FULL)*



Mode Ombre (PIN-UP)

Mode Photo

Cette fonction vous permet d'enregistrer des images fixes qui ressemblent à des photos sur une bande.

SÉLECTION DU MODE PHOTO

- 1 Régler l'interrupteur **POWER** sur "**CAMERA**" tout en appuyant sur la touche de verrouillage située sur l'interrupteur et régler la molette **MODE** sur "VIDEO" ou "**PS**", puis régler l'interrupteur de fonctionnement sur "**M**". Tirer complètement sur le viseur ou ouvrir complètement l'écran LCD.
- 2 Appuyer sur la molette **MENU**. L'écran de menu apparaît.
- 3 Tourner la molette **MENU** pour sélectionner "**M**". La pression et "CAMERA MENU" apparaît.
- 4 Tourner la molette **MENU** pour sélectionner "SNAP MODE", puis la presser.
- 5 Tourner la molette **MENU** pour sélectionner le mode Photo désiré, puis la presser. Tourner **MENU** pour sélectionner "◀RETURN" et appuyer deux fois sur la molette. L'écran de menu se ferme.

ENREGISTREMENT DE PHOTOS

- 1 Appuyer sur **SNAPSHOT**.
Si vous appuyez pendant l'attente d'enregistrement . . .
 "PHOTO" apparaît et une image fixe sera enregistrée pendant 6 secondes environ, puis le camescope revient en mode d'attente d'enregistrement.
Si vous appuyez pendant l'enregistrement . . .
 "CAMERA" apparaît et une image fixe sera enregistrée pendant 6 secondes environ, puis l'enregistrement normal reprend.

Prise de vues en rafale

Laisser le doigt sur **SNAPSHOT** offre un effet comparable à la photographie en rafale. (L'intervalle entre les images fixes est de 1 seconde environ.)

REMARQUES:

- Pour retirer le bruit d'obturateur, ☞ "BEEP/TALLY" à la page 25.
- Si l'enregistrement de photos n'est pas possible, "PHOTO" clignote lorsque la touche **SNAPSHOT** est pressée.
- Même si le Programme AE avec effets spéciaux (☞ p. 32) est engagé, certains modes du Programme AE avec effets spéciaux sont condamnés pendant l'enregistrement de photos. Dans un tel cas, l'icône clignote.
- Si **SNAPSHOT** est pressé lorsque "DIS" est réglé sur "ON" (☞ p. 26), le stabilisateur sera condamné.
- Pendant la lecture également, tous les modes Photo sont disponibles.
- Lorsqu'un casque est raccordé au connecteur de casque, le bruit d'obturateur n'est pas entendu du haut-parleur, toutefois il est enregistré sur la bande.

* Il y a un bruit de fermeture d'obturateur.

Si la molette **MODE** est réglée sur "**PS**", l'enregistrement Photo sera effectué avec une qualité plus élevée (☞ p. 22).

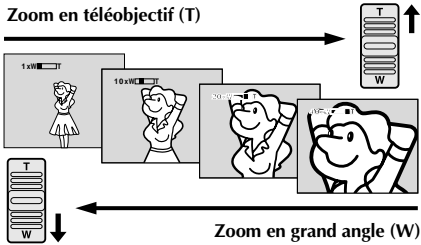

Affichage du zoom

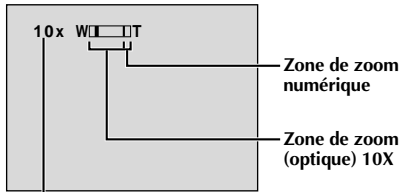

Rapport de zoom approximatif

Interrupteur POWER

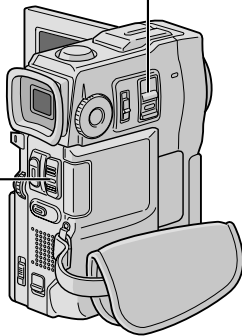

Commande de zoom

CARACTÉRISTIQUE: Zoom**OBJECTIF:**

Produire un effet zoom, ou un changement immédiat dans le grossissement de l'image.

OPÉRATION:**Zoom avant**

Glisser la commande de zoom vers "T".

Zoom arrière

Glisser la commande de zoom vers "W".

- Plus vous glissez la commande de zoom, plus le zoom répond rapidement.

REMARQUES:

- La mise au point peut devenir instable pendant l'opération de zoom. Dans ce cas, régler le zoom en mode d'attente d'enregistrement, mémoriser la mise au point en utilisant la mise au point manuelle (☞ p. 21), puis faire des zooms avant ou arrière en mode d'enregistrement.
- Le zoom est possible jusqu'à un maximum de 200X, ou il peut être commuté sur un grossissement 10X en utilisant le zoom optique (☞ p. 25).
- L'agrandissement zoom au delà de 10X est effectué par traitement d'image numérique, et il est par conséquent appelé zoom numérique.
- Pendant le zoom numérique, la qualité d'image peut être dégradée.
- Le zoom numérique ne peut pas être utilisé lorsqu'un traitement d'image numérique, tel qu'un volet/fondu enchaîné d'images (☞ p. 30, 31) ou l'écho vidéo (☞ p. 33), est activé.
- La prise de vue macro (à 5 cm du sujet) est possible lorsque la commande de zoom est réglée complètement sur "W". Voir également "TELE MACRO" dans l'écran de menu à la page 26.

REMARQUE: Enregistrement sur une cassette en cours

Time Code

Pendant l'enregistrement, un time code est enregistré sur la bande. Ce code est utilisé pour confirmer la place de la séquence enregistrée sur la bande pendant la lecture.

Si l'enregistrement commence à partir d'une section vierge, le time code commence à compter à partir de "00:00:00" (minutes: secondes: image). Si l'enregistrement commence à partir de la fin d'une séquence enregistrée précédemment, le time code continue à partir de la valeur du dernier time code.

Pour effectuer le montage par mémorisation de séquences (☞ p. 50 à 55), le time code est nécessaire. Si pendant l'enregistrement, une partie vierge est laissée sur la bande, le time code est interrompu. Quand l'enregistrement est repris, le time code recommence à compter à partir de "00:00:00". Ce qui signifie que le caméscope peut enregistrer les mêmes time codes que ceux existant dans une séquence enregistrée précédemment. Pour éviter ceci, effectuer la procédure "Enregistrement sur une cassette en cours" ci-dessous dans les cas suivants;

- Après lecture de la bande enregistrée, quand vous refaites une prise de vues.
- Si l'alimentation est coupée pendant la prise de vues.
- Si la cassette est retirée puis remise pendant la prise de vues.
- En filmant en utilisant une bande partiellement enregistrée.
- En filmant sur une partie vierge située au milieu de la bande.
- En filmant de nouveau après avoir déjà fait une prise de vues et ouvert/fermé le volet de logement de cassette.

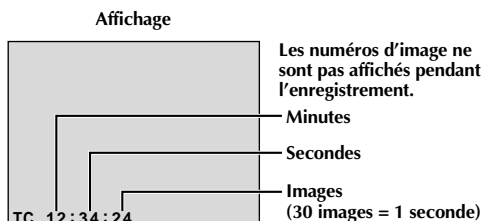

Enregistrement sur une cassette en cours

1. Lire une cassette ou utiliser la fonction de recherche de section vierge (☞ p. 39) pour trouver le point à partir duquel vous voulez commencer l'enregistrement, puis passer en mode d'arrêt sur image (☞ p. 36).
2. Régler l'interrupteur **POWER** sur "**CAMERA**" tout en appuyant sur la touche de verrouillage située sur l'interrupteur, puis commencer l'enregistrement.

REMARQUES:

- Le time code ne peut pas être remis à zéro.
- Pendant l'avance rapide ou le rebobinage, l'indication de time code n'évolue pas de façon régulière.
- Le time code n'est affiché que lorsque "TIME CODE" est réglé sur "ON" (☞ p. 27, 37).

Si une partie vierge est enregistrée sur la bande

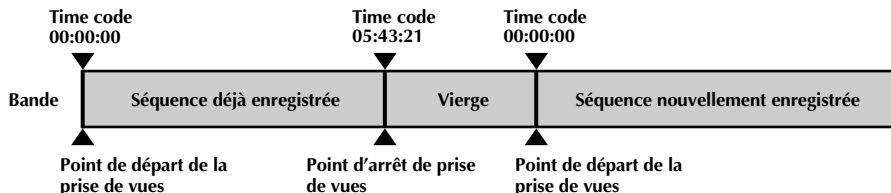

Enregistrement correct

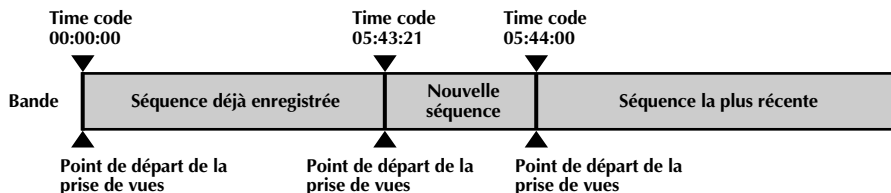

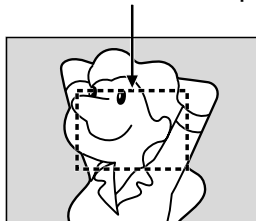
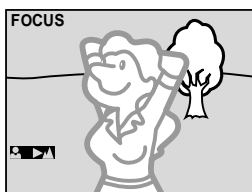
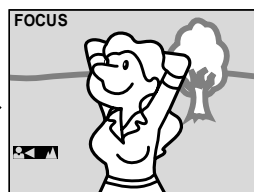
Zone de détection de la mise au point**Tout en faisant la mise au point sur un sujet plus éloigné****Tout en faisant la mise au point sur un sujet plus proche****CARACTÉRISTIQUE: Mise au point automatique****OBJECTIF:**

Le système de mise au point automatique toute distance du caméscope permet de filmer en continu de gros plan (à 5 cm du sujet) à l'infini. Toutefois, la mise au point correcte peut ne pas être obtenue dans les situations citées ci-dessous (dans ces cas, utiliser la mise au point manuelle).

- Si deux sujets à des distances différentes se recoupent dans la même scène.
- Lorsque l'éclairage est faible.*
- Lorsque le sujet n'a pas de contraste (différence entre luminosité et ombre), tel un mur unicolore et plat ou un ciel bleu sans nuages.*
- Quand un objet sombre se voit à peine dans le viseur.*
- Quand la scène contient des objets minuscules ou identiques qui sont répétés avec régularité.
- Quand la scène est affectée par des rayons de soleil ou de lumière réfléchis à la surface de l'eau.
- En prenant une scène avec un fond à contraste élevé.

* Les avertissements de faible contraste suivants apparaissent en clignotant: ▲, ◀, ▶ ou 👤

REMARQUES:

- Si l'objectif est sali ou voilé par de la condensation, une mise au point précise n'est pas possible. Maintenir l'objectif propre, en l'essuyant avec un morceau de tissu doux s'il devient sale. Si de la condensation se produit, essuyer avec un tissu doux ou attendre que l'objectif sèche naturellement.
- Pour filmer un sujet près de l'objectif, faire d'abord un zoom arrière (☞ p. 19). En faisant un zoom avant en mode de mise au point automatique, le caméscope peut faire automatiquement un zoom arrière en fonction de la distance entre le caméscope et le sujet. Ceci ne se produira pas lorsque le mode "TELE MACRO" (☞ p. 26) est activé.

CARACTÉRISTIQUE: Mise au point manuelle**OBJECTIF:**

Obtenir une mise au point correcte.

OPÉRATION:

- 1) Si vous utiliser le viseur, vous devez déjà avoir fait les réglages nécessaires du viseur (☞ p. 10).
 - 2) Régler l'interrupteur de fonctionnement sur "M" et régler l'interrupteur **POWER** sur "CAMERA" tout en appuyant sur la touche de verrouillage située sur l'interrupteur, puis appuyer sur **FOCUS** (▶▶). L'indicateur de mise au point manuelle apparaît.
 - 3) Pour faire la mise au point sur un sujet plus éloigné, tourner **MENU** vers "+". "▶" apparaît et clignote. Pour faire la mise au point sur un sujet plus proche, tourner **MENU** vers "-". "◀" apparaît et clignote.
 - 4) Appuyer sur **MENU**. Le réglage de la mise au point est terminé.
- Pour revenir à la mise au point automatique, appuyer deux fois sur **FOCUS** (▶▶) ou régler l'interrupteur de fonctionnement sur "A".
- Si vous n'appuyez qu'une fois sur **FOCUS** (▶▶), le caméscope passe de nouveau en mode de réglage de la mise au point.

REMARQUES:

- Bien faire la mise au point en position téléobjectif maximale quand vous utilisez le mode de mise au point manuelle. Si vous faites la mise au point sur un sujet en position grand angle, des images bien nettes ne peuvent pas être obtenues en faisant un zoom avant car la profondeur de champ est réduite à des focales plus longues.
- Si le réglage de la mise au point n'est pas possible à une distance plus éloignée ou plus rapprochée, "▲" ou "👤" clignote.

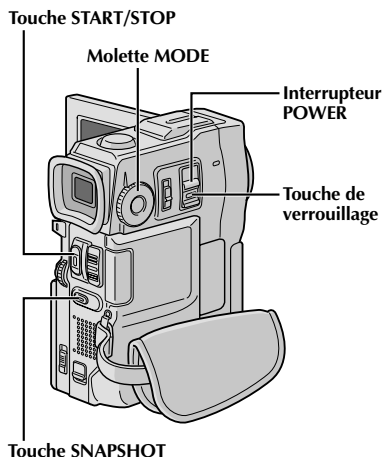

Enregistrement en mode progressif

Ce mode vous permet d'enregistrer des images animées (images fixes successives sans vibrations) sur une bande. Les images peuvent alors être lues sans vibrations, avec une qualité supérieure. Une image fixe haute résolution peut également être traitée sur un ordinateur personnel ou peut être imprimée (☞ p. 43).

- 1** Régler la molette **MODE** sur "**PS**", puis régler l'interrupteur **POWER** sur "**CAMERA**" tout en appuyant sur la touche de verrouillage située sur l'interrupteur. Tirer complètement sur le viseur ou ouvrir complètement l'écran LCD.
- 2** Appuyer sur **START/STOP** pour lancer l'enregistrement en mode progressif.

Pour terminer l'enregistrement vidéo progressif . . .

.... appuyer sur **START/STOP**. Le camescope passe en mode d'attente d'enregistrement.

REMARQUES:

- Lorsqu'une image enregistrée en utilisant le mode progressif est lue, l'image peut ne pas sembler naturelle.
- Lorsque la molette **MODE** est réglée sur "**PS**", le fondu effacé/enchaîné (☞ p. 30) et certains modes de Programme AE avec effets spéciaux (☞ p. 33) ne peuvent pas être utilisés.
- Si **SNAPSHOT** est pressée en mode **PS**, une photo sera enregistrée avec une qualité plus élevée qu'en mode **VIDEO** (☞ p. 18).

Description du CCD à analyse progressive

L'analyse progressive est une méthode spéciale d'analyse d'image qui, à la différence de l'analyse entrelacée conventionnelle, peut capter toutes les lignes d'information d'image en un seul passage. Comme le CCD à analyse progressive est capable de sortir 60 images* complètes par seconde – le double des systèmes conventionnels – il peut offrir une image de haute qualité même quand son signal de sortie est converti en un format qui peut être visionné sur un écran TV.

*L'image d'écran TV NTSC est composée de 30 images par seconde. Une image est la composition de deux trames.

1 image

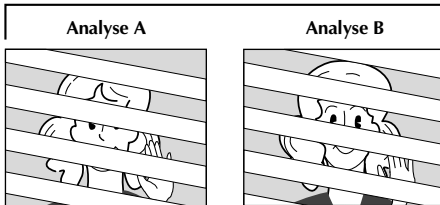

1. Prise de vues normale d'images animées

Enregistre 30 trames impaires et 30 trames paires, pour un total de 60 par seconde. Comme il y a un retard entre une trame impaire et paire, quand elles sont combinées pour faire une image, la partie de l'image qui a bougé apparaît comme une vibration d'image. **Toutefois, en lecture normale, l'image animée semble coulante et naturelle.**

2. Prise de vues en mode progressif d'images animées (Enregistrement en mode progressif p. 22)

L'analyse A est enregistrée, divisée en une trame impaire et paire, puis l'analyse B est sautée. Les analyses C et D sont traitées de la même façon que les analyses A et B, comme illustré ci-dessous, enregistrant par conséquent 30 images par seconde.

Comme chaque trame impaire et paire enregistrée est issue de la même analyse, il n'y a pas de retard entre elles, et ainsi quand elles sont combinées en une image et **qu'une image fixe est affichée sur l'écran d'un téléviseur ou d'un moniteur PC, l'image n'a pas d'instabilité. Toutefois, quand des images animées sont lues, l'image peut sembler plus naturelle.**

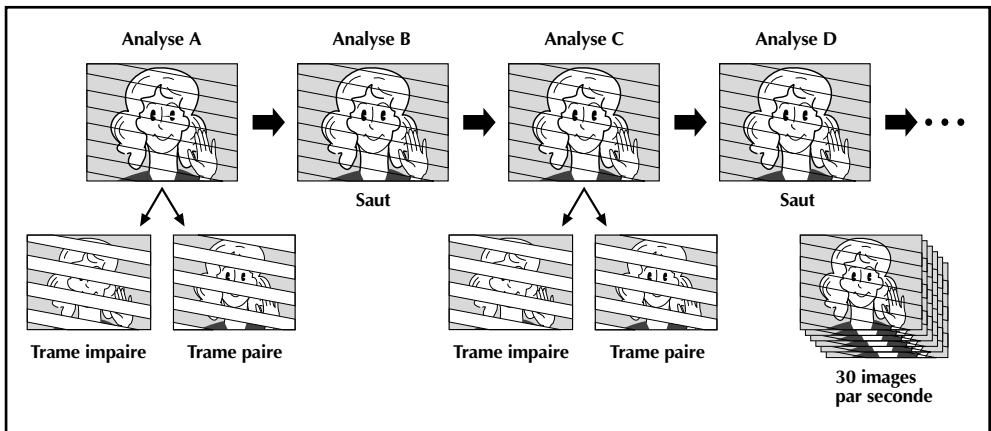

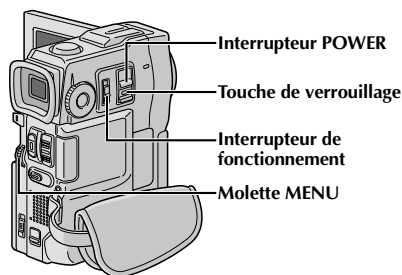

Affichage

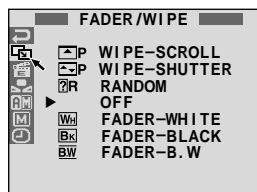

Écran de menu

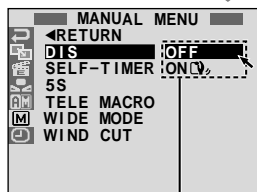
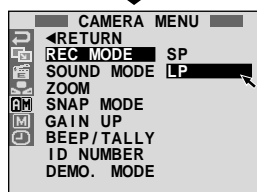

Menu secondaire

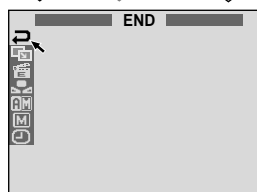
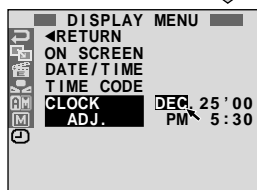













Écran normal

Utilisation des menus pour un ajustement détaillé

Ce camescope dispose d'un système de menu sur écran facile à utiliser qui simplifie beaucoup de nombreux réglages de détail du camescope (☞ p. 25 à 27).

- 1 Régler l'interrupteur de fonctionnement sur "M" et régler l'interrupteur **POWER** sur "CAMERA" tout en appuyant sur la touche de verrouillage située sur l'interrupteur, puis ouvrir complètement l'écran LCD ou tirer complètement sur le viseur.
- 2 Appuyer sur **MENU**. L'écran de menu apparaît.
- 3 Tourner **MENU** pour sélectionner l'icône de la fonction désirée, et appuyer sur la molette. Le menu de la fonction sélectionnée apparaît.
- 4 Le réglage du menu de fonction dépend de la fonction.
Si vous avez sélectionné "☞", "☞" ou "☞"...
.... voir page 25.
Si vous avez sélectionné "AM", "M" ou "☞"...
.... passer à l'étape 5.
- 5 Tourner **MENU** pour sélectionner la fonction désirée et appuyer sur la molette. Le menu secondaire apparaît. Tourner **MENU** pour sélectionner le paramètre, et appuyer sur la molette. La sélection est terminée.
- 6 Tourner **MENU** pour sélectionner "RETURN" et appuyer deux fois sur la molette. L'écran de menu se ferme.
• L'icône ☞ représente "END" (la fin).

Explications d'écran de menu

	FADER/WIPE	Se référer à "Effets de fondu/volet" ( p. 30, 31).	
	P.AE/EFFECT	Se référer à "Programme AE avec effets spéciaux" ( p. 32, 33).	
	W.BALANCE	Se référer à "Réglage de la balance des blancs" et "Balance des blancs manuelle" ( p. 35).	
 CAMERA MENU	REC MODE	Vous permet de régler le mode d'enregistrement (SP ou LP) en fonction de votre préférence ( p. 13).	
	SOUND MODE	12 BIT	Permet l'enregistrement du son stéréo sur quatre canaux séparés, et son utilisation est obligatoire pour effectuer du doublage audio. (Équivalent au mode 32 kHz des modèles précédents)
		16 BIT	Permet l'enregistrement du son stéréo sur deux canaux séparés. (Équivalent au mode 48 kHz des modèles précédents)
	ZOOM	10X	Réglé sur "10X" en utilisant le zoom numérique, le grossissement zoom sera remis sur 10X alors que le zoom numérique sera débrayé.
		40X	Vous permet d'utiliser le zoom numérique. Par traitement numérique et agrandissement d'images, le zoom est possible de 10 fois (la limite du zoom optique), à un maximum de 40 fois par grossissement numérique.
		200X	Vous permet d'utiliser le zoom numérique. Par traitement numérique et agrandissement d'images, le zoom est possible de 10 fois (la limite du zoom optique), à un maximum de 200 fois par grossissement numérique.
	SNAP MODE	FULL	Se référer à "Mode Photo" ( p. 18).
		PIN-UP	
	GAIN UP	OFF	Vous permet de filmer des scènes sombres sans réglage de luminosité de l'image.
		AGC	La présentation générale risque d'avoir du grain, mais l'image est lumineuse.
		AUTO A 	La vitesse d'obturation est automatiquement réglée (1/30 — 1/200 s.). Le tournage dans un lieu mal éclairé à une vitesse d'obturation de 1/30 s fournit une image plus lumineuse qu'avec le mode AGC, mais les mouvements du sujet sont un peu saccadés et pas très naturels. La présentation générale risque d'avoir du grain. Quand le tournage est fait dans un lieu mal éclairé sur ce mode, "A  s'affiche.
	BEEP/TALLY	ON: MEL.	Le témoin d'enregistrement s'allume pour signaler le début de l'enregistrement. À la place d'une tonalité, une mélodie est diffusée lorsqu'une opération est effectuée. Active également le bruit d'obturateur ( p. 18).
		ON:BEEP	Le témoin d'enregistrement s'allume pour signaler le début de l'enregistrement. Le signal sonore retentit lorsque l'alimentation est mise en marche ou à l'arrêt, et au début et à la fin de l'enregistrement. Également pour activer le bruit d'obturateur ( p. 18).
		OFF	Le témoin d'enregistrement reste éteint à tout moment. Bien qu'il ne soit pas entendu pendant la prise de vue, le bruit d'obturateur est enregistré sur la bande.
	ID NUMBER	Ce numéro est nécessaire pour raccorder le camescope à un appareil du type ordinateur en utilisant la prise JLIP. Les numéros vont de 01 à 99. Le réglage en usine est 06.	

REMARQUE:



Les réglages " CAMERA MENU" sont effectifs quand l'interrupteur de fonctionnement est réglé sur "A" ou "M".

 : Préréglage en usine

SUITE À LA PAGE SUIVANTE



Explications d'écran de menu (suite)

CAMERA MENU	DEMO. MODE	ON	Fait la démonstration de certaines fonctions telles que le programme AE avec effets spéciaux, etc., et peut être utilisé pour confirmer comment ces fonctions agissent. Lorsque "DEMO. MODE" est réglé sur "ON" et que l'écran de menu est fermé, la démonstration commence. Effectuer n'importe quelle opération pendant la démonstration l'arrête momentanément. Si aucune opération n'est effectuée pendant plus d'une minute après cela, la démonstration reprend. REMARQUES: <ul style="list-style-type: none"> • Si une cassette est dans le camescope, la démonstration ne peut pas être mise en marche. • "DEMO. MODE" reste "ON", même si l'alimentation du camescope est coupée. • Si "DEMO. MODE" reste sur "ON", certaines fonctions ne seront pas disponibles. Après avoir vu la démonstration, régler sur "OFF".
		OFF	La démonstration automatique n'aura pas lieu.
MANUAL MENU	DIS	OFF	Compenser pour des images instables causées par le tremblement de caméra, en particulier avec un grossissement important. REMARQUES: <ul style="list-style-type: none"> • Une stabilisation précise peut ne pas être possible si le tremblement de main est excessif, ou sous les conditions suivantes: <ul style="list-style-type: none"> • En prenant des sujets avec des bandes verticales ou horizontales. • En prenant des objets sombres ou mal éclairés. • En prenant des sujets avec un contre-jour excessif. • En prenant des scènes avec du mouvement dans plusieurs directions. • En prenant des scènes où les fonds ont peu de contraste. • Couper ce mode en enregistrant avec le camescope sur un trépied. • L'indicateur "D" apparaît en clignotant si le stabilisateur ne peut pas être utilisé.
		ON	
	SELF-TIMER	Se référer à "Retardateur" (p. 28).	
	5S	OFF	Se référer à "Enregistrement 5 secondes" (p. 29).
		5S	
		ANIM.	Vous permet d'enregistrer seulement quelques images. En utilisant un objet inanimé et en changeant sa position entre les prises de vues, vous pouvez enregistrer le sujet comme s'il était animé (p. 29).
	TELE MACRO	OFF	Habituellement, la distance entre le sujet et l'objectif pour laquelle l'objectif est au point dépend du grossissement zoom. Sauf s'il y a une distance de plus de 1 m du sujet, l'objectif ne fait pas la mise au point au réglage téléobjectif maximum. Réglé sur "ON", vous pouvez filmer un sujet aussi grand que possible à une distance de 60 cm environ.
		ON	<ul style="list-style-type: none"> • En fonction de la position zoom, l'objectif peut ne pas faire la mise au point.
	WIDE MODE	OFF	Enregistre sans changement dans le rapport d'écran. Pour la lecture sur un téléviseur avec un rapport d'écran normal.
		CINEMA	Des bandes noires sont introduites en haut et dans le bas de l'écran. Pendant la lecture sur des téléviseurs à écran large, les bandes noires en haut et en bas de l'écran sont coupées et le rapport d'écran devient 16:9. apparaît. Pour utiliser ce mode, se référer au mode d'emploi de votre téléviseur écran large. Pendant la lecture/enregistrement sur des téléviseurs 4:3/écran LCD/visueur, les bandes noires sont introduites en haut et en bas de l'écran et l'image apparaît comme dans les films cinémascope 16:9. <ul style="list-style-type: none"> • Le mode "CINEMA" est effectif uniquement lorsque la molette MODE est réglée sur "VIDEO" ou "".
SQUEEZE		Pour la lecture sur un téléviseur avec un rapport d'image 16:9. L'image est naturellement élargie pour remplir l'écran sans distorsion. apparaît. Pour utiliser ce mode, se référer au mode d'emploi de votre téléviseur écran large. Pendant la lecture/enregistrement sur des téléviseurs 4:3/écran LCD/visueur, l'image est allongée verticalement. <ul style="list-style-type: none"> • Le mode "SQUEEZE" est effectif uniquement lorsque la molette MODE est réglée sur "VIDEO" ou "". 	
PS-WIDE		apparaît. La gamme zoom est étendue au-delà de la limite grand angle du zoom optique. Le réglage grand angle de ce mode est équivalent à l'utilisation d'un convertisseur grand angle de 0,7 X. Le zoom est possible de 0,7X à 10X. Ce mode convient pour la prise de vues dans une petite pièce. <ul style="list-style-type: none"> • Le mode "PS-WIDE" est effectif uniquement lorsque la molette MODE est réglée sur "". 	

MANUAL MENU	WIND CUT	OFF	Annule la fonction qui coupe le bruit créé par le vent.
		ON 	Contribue à couper le bruit créé par le vent. "  " apparaît. La qualité du son change a. C'est normal.
DISPLAY MENU	ON SCREEN	LCD	Empêche l'affichage du camescope (sauf la date, l'heure et le time code) d'apparaître sur l'écran du téléviseur raccordé.
		LCD/TV	Fait apparaître les affichages du camescope sur l'écran quand le camescope est raccordé à un téléviseur.
		SIMPLE	Empêche toutes les indications (sauf l'indicateur de défilement de la bande, les avertissements, la date, l'heure, le time code, etc.) d'apparaître dans le camescope. Empêche également l'affichage du camescope (sauf la date, l'heure et le time code) d'apparaître sur l'écran du téléviseur raccordé.
	DATE/TIME	AUTO	Affiche la date/heure pendant 5 secondes environ dans les cas suivants: <ul style="list-style-type: none"> • Lorsque l'interrupteur POWER est réglé de "OFF" à "CAMERA" ou "PLAY/PC". • Lorsque la lecture commence. Le camescope affiche la date/heure quand les scènes sont enregistrées. • Lorsque la date est changée pendant la lecture.
		OFF	La date/heure n'apparaît pas.
		ON	La date/heure est toujours affichée.
	TIME CODE	OFF	Le time code n'est pas affiché.
		ON	Le time code est affiché sur le camescope et sur le téléviseur raccordé. Les numéros d'image ne sont pas affichés pendant l'enregistrement.
	CLOCK ADJ.	Vous permet de régler la date et l'heure courante ( p. 11).	

 : Préréglage en usine

REMARQUES:

- Les réglages "MANUAL MENU" sont effectifs uniquement lorsque l'interrupteur de fonctionnement est réglé sur ".
- Les fonctions "DISPLAY MENU" qui sont réglées lorsque l'interrupteur **POWER** est réglé sur "**CAMERA**" sont également appliquées lorsque l'interrupteur **POWER** est réglé sur "**PLAY/PC**" ( p. 37). "CLOCK ADJ." seulement apparaît quand l'interrupteur **POWER** est réglé sur "**CAMERA**".
- Les réglages "DISPLAY MENU" sont effectifs même lorsque l'interrupteur de fonctionnement est réglé sur "**A**".
- Le réglage "ON SCREEN" peut également être changé en appuyant sur la touche **DISPLAY** de la télécommande (fournie) ( p. 41, 44, 51).

Touche START/STOP

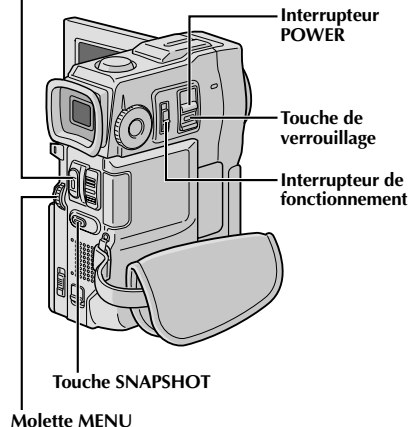

Affichage

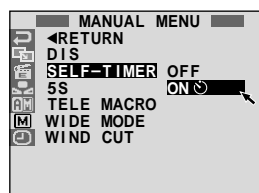

Écran de menu

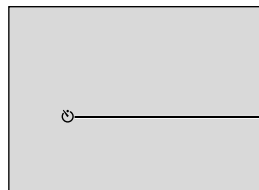

Indication de retardateur

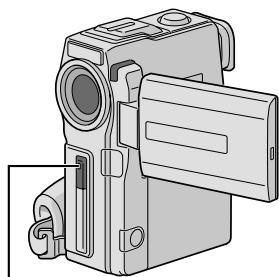

Lorsque START/STOP ou SNAPSHOT est pressée, le témoin d'enregistrement change comme montré:

Commence à clignoter (Le retardateur commence)

Clignote rapidement (La prise de vues par retardateur va bientôt commencer)

→ S'éteint (L'enregistrement de photo par retardateur commence)

→ S'arrête de clignoter et reste allumé (L'enregistrement vidéo par retardateur commence)

Au bout de 15 secondes environ.

Retardateur

Une fois que le camescope est réglé, la personne qui utilise le camescope peut prendre part à la scène d'une façon plus naturelle, ajoutant la touche finale à une image mémorable.

- 1 Régler l'interrupteur de fonctionnement sur "CAMERA" et régler l'interrupteur **POWER** sur "CAMERA" tout en appuyant sur la touche de verrouillage située sur l'interrupteur, puis ouvrir complètement l'écran LCD ou tirer complètement sur le viseur.
 - Vous pouvez incliner l'écran LCD vers le haut de 180 degrés pour qu'il soit tourné vers l'avant et vous visionner tout en vous enregistrant avec le viseur rentré.
- 2 Appuyer sur **MENU**. L'écran de menu apparaît.
- 3 Tourner **MENU** pour sélectionner "M" et presser la molette.
- 4 Tourner **MENU** pour sélectionner "SELF-TIMER", et appuyer sur la molette. Le menu secondaire apparaît. Tourner **MENU** pour sélectionner "ON", et appuyer sur la molette. La sélection est terminée. Tourner **MENU** pour sélectionner "RETURN", et appuyer deux fois sur la molette pour fermer l'écran de menu.
- 5 Pour engager le retardateur pour l'enregistrement vidéo, appuyer sur **START/STOP**. Au bout de 15 secondes, une tonalité retentit et l'enregistrement vidéo commence. Pour arrêter l'enregistrement par minuterie, appuyer de nouveau sur **START/STOP**. Le camescope revient en mode d'attente d'enregistrement.

OU

Appuyer sur **SNAPSHOT**. Au bout de 15 secondes, une tonalité retentit et l'enregistrement photo commence. Après cela, le camescope revient en mode d'attente d'enregistrement.
- 6 Pour terminer l'enregistrement par minuterie, sélectionner "OFF" à l'étape 4 ou régler l'interrupteur **POWER** sur "OFF" ou régler l'interrupteur de fonctionnement sur "A".

REMARQUE:

Si "BEEP/TALLY" est réglé sur "OFF" (☞ p. 25), la tonalité ne retentit pas et le témoin d'enregistrement ne s'allume pas.

Touche START/STOP

Molette MODE

Interrupteur
POWERTouche de
verrouillageInterrupteur de
fonctionnement

Touche SNAPSHOT

Molette MENU

Affichage

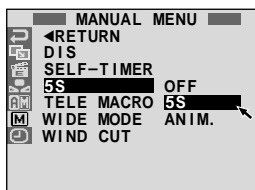

Écran de menu

Enregistrement 5 secondes

Enregistrer des vacances ou un événement important par flashes de 5 secondes pour garder le mouvement de l'action. Cette fonction n'est disponible que pour l'enregistrement vidéo.

- 1** Régler l'interrupteur **POWER** sur "**CAMERA**" tout en appuyant sur la touche de verrouillage située sur l'interrupteur et régler la molette **MODE** sur "VIDEO" ou "**PS**", puis régler l'interrupteur de fonctionnement sur "**M**". Tirer complètement sur le viseur ou ouvrir complètement l'écran LCD.
- 2** Appuyer sur **MENU**. L'écran de menu apparaît.
- 3** Tourner **MENU** pour sélectionner "**M**", et presser la molette. "MANUAL MENU" apparaît.
- 4** Tourner **MENU** pour sélectionner "5S", et presser la molette. Le menu secondaire apparaît.
- 5** Tourner **MENU** pour sélectionner "5S", et presser la molette.
 - "5S MODE" apparaît.
- 6** Appuyer sur **START/STOP**. Le témoin d'enregistrement s'allume et une tonalité signale le début de l'enregistrement, et au bout de 5 secondes le camescope revient en mode d'attente d'enregistrement.
 - Même si vous appuyez de nouveau sur **START/STOP** dans les 5 secondes après le début de l'enregistrement, le mode d'attente d'enregistrement n'est pas engagé.
- 7** Pour sortir du mode 5S, sélectionner "OFF" dans l'étape 5 ou régler l'interrupteur de fonctionnement sur "**A**" ou régler l'interrupteur **POWER** sur "OFF".

Pour prendre une photo dans le mode 5 secondes . . .

.... au lieu d'appuyer sur **START/STOP** dans l'étape 6, sélectionner le mode Photo désiré dans l'écran de menu, puis appuyer sur **SNAPSHOT**. Le camescope enregistre pendant 5 secondes une image fixe (☞ p. 18). Lorsque "5S" est réglé sur "ANIM." (☞ p. 26) cette fonction n'est pas disponible.

REMARQUE:

Lorsque "5S" est réglé sur "ANIM." dans l'écran de menu, le mode d'enregistrement 5 secondes n'est pas disponible. L'enregistrement d'animation de seulement quelques images est effectué à la place (☞ p. 26).

Effets de fondu/volet

Ces effets vous permettent de faire des transitions de scènes de style pro. Utilisez les pour relever et faire varier les transitions d'une scène à l'autre.

IMPORTANT:

Quelques effets de fondu/volet ne peuvent pas être utilisés avec certains modes du programme AE avec effets spéciaux (☞ p. 32). Si un effet de fondu/volet inutilisable est sélectionné, son indicateur clignote ou s'éteint.

Touche START/STOP

Molette MODE

Interrupteur POWER

Touche de verrouillage

Interrupteur de fonctionnement

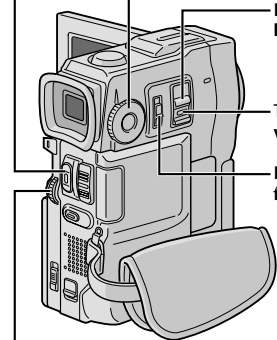

Molette MENU

Pour désactiver le mode sélectionné . . .
.... sélectionner "OFF" à l'étape 4.

REMARQUES:

- Vous pouvez prolonger un fondu ou un volet en appuyant sur **START/STOP** et en la maintenant pressée.
- Si l'alimentation est coupée après avoir terminé l'enregistrement d'une scène, le point mémorisé est effacé et le volet/fondu enchaîné d'images n'est plus possible. Dans ce cas, l'indicateur de fondu effacé/enchaîné d'images clignote. Veuillez également noter que l'alimentation se coupe automatiquement si 5 minutes se sont écoulées dans le mode d'attente d'enregistrement.
- Le volet/fondu enchaîné d'images ne peut pas être utilisé lorsque la molette **MODE** est réglée sur "PS".
- Le son à la fin de la dernière scène enregistrée n'est pas mémorisé.

SÉLECTION DE FONDU/VOLET (☞, ☞, ☞, ☞, ☞, ☞, ☞ et ☞)

Le fondu ou le volet fonctionne quand l'enregistrement commence ou en arrêtant l'enregistrement.

- 1 Régler l'interrupteur **POWER** sur "CAMERA" tout en appuyant sur la touche de verrouillage située sur l'interrupteur, puis régler la molette **MODE** sur "VIDEO" ou "PS", puis régler l'interrupteur de fonctionnement sur "M". Tirer complètement sur le viseur ou ouvrir complètement l'écran LCD.
- 2 Appuyer sur **MENU**. L'écran de menu apparaît.
- 3 Tourner **MENU** pour sélectionner "☞" et presser la molette.
- 4 Tourner **MENU** pour sélectionner la fonction désirée, puis appuyer sur la molette. La sélection est terminée.
 - Le menu **FADER/WIPE** disparaît et l'effet est réservé. L'indicateur représentant l'effet sélectionné apparaît.
- 5 Appuyer sur **START/STOP** pour activer l'ouverture/fermeture en fondu ou en volet.

SÉLECTION DE VOLET D'IMAGE OU DE FONDU ENCHAÎNÉ (☞P, ☞P, ☞P, ☞P, ☞P, ☞P et ☞P)

Le volet d'image ou le fondu enchaîné fonctionne quand l'enregistrement commence.























- 1 Effectuer les étapes 1 à 4 ci-dessus.
- 2 Passer en mode d'attente d'enregistrement.

Si vous sélectionnez le volet d'image/fondu enchaîné pendant l'enregistrement . . .
..... appuyer sur **START/STOP** pour terminer une séquence. La scène au point où la séquence se termine est mise en mémoire.

Si vous sélectionnez le volet d'image/fondu enchaîné pendant le mode d'attente d'enregistrement . . .
..... appuyer sur **START/STOP** pour commencer l'enregistrement et appuyer de nouveau pour terminer la séquence. La scène au point où la séquence se termine est mise en mémoire.

Si vous sélectionnez le volet d'image/fondu enchaîné pendant le mode d'attente d'enregistrement après avoir effectué un volet d'image/fondu enchaîné . . .
..... la scène au point où la séquence se termine est déjà en mémoire.
- 3 Si vous reprenez l'enregistrement en l'espace de 5 minutes à la fin de l'enregistrement de la scène précédente (sans avoir mis le camescope hors tension), la scène précédente disparaît progressivement de l'écran en dévoilant la nouvelle scène.

Menu de fondu et volet

Menu	Effet
 FADER — WHITE (Fondu au blanc)	Entrée ou sortie en fondu avec un écran blanc.
 FADER — BLACK (Fondu au noir)	Entrée ou sortie en fondu avec un écran noir.
 FADER — B.W (Fondu en noir et blanc)	Passé d'un écran couleur à un écran noir et blanc lors de l'entrée ou de la sortie en fondu.
 WIPE — CORNER (Volet à partir d'un coin)	L'écran noir s'ouvre à partir du coin supérieur droit de l'écran vers le coin inférieur gauche, ou se ferme à partir du coin inférieur gauche vers le coin supérieur droit en laissant un écran noir.
 WIPE — WINDOW (Volet en fenêtre)	La scène apparaît au centre d'un écran noir et s'élargit vers les angles, ou disparaît au centre de l'écran à partir des angles.
 WIPE — SLIDE (Volet en glissière)	Le volet s'ouvre de droite à gauche ou se ferme de gauche à droite.
 WIPE — DOOR (Volet rideau horizontal)	Les deux volets noirs s'ouvrent vers la gauche et la droite en laissant apparaître la scène, ou se ferment à partir de la gauche et de la droite en recouvrant la scène.
 WIPE — SCROLL (Volet en défilement)	La scène apparaît sur un écran noir à partir du bas et s'ouvre vers le haut, ou disparaît du haut vers le bas en laissant un écran noir.
 WIPE — SHUTTER (Volet rideau vertical)	Un écran noir se ferme au centre de l'image, à partir du haut et du bas de l'écran, ou s'ouvre à partir du centre vers le haut et le bas.
 P DISSOLVE (Fondu enchaîné)	La nouvelle scène apparaît progressivement à mesure que la dernière scène disparaît.
 P WIPE — CORNER (Volet à partir d'un coin)	La nouvelle scène recouvre la précédente à partir du coin supérieur droit au coin inférieur gauche.
 P WIPE — WINDOW (Volet en fenêtre)	La scène suivante disparaît graduellement du centre de l'écran vers les coins en recouvrant la scène précédente.
 P WIPE — SLIDE (Volet en glissière)	La scène apparaît progressivement en couvrant la précédente de droite à gauche.
 P WIPE — DOOR (Volet rideau horizontal)	La scène précédente disparaît du centre vers la droite et la gauche en dévoilant la nouvelle scène, comme lorsque des portes sont ouvertes.
 P WIPE — SCROLL (Volet en défilement)	La nouvelle scène recouvre progressivement la dernière scène à partir du bas de l'écran vers le haut.
 P WIPE — SHUTTER (Volet rideau vertical)	La nouvelle scène recouvre progressivement la dernière scène en partant du centre en allant vers le haut et le bas de l'écran.
 R RANDOM (Transitions aléatoires)	Lorsque vous choisissez cette fonction, le camescope sélectionne de façon aléatoire l'effet de transition utilisé (entre BW , WH , BK ,  ,  ,  ,  , et ). La fonction de volet d'image/fondu enchaîné n'est pas disponible.

IMPORTANT:

Quelques modes du programme AE avec effets spéciaux ne peuvent pas être utilisés avec certains effets de fondu/volet (☞ p. 31). Si un mode inutilisable est sélectionné, son indicateur clignote ou s'éteint.

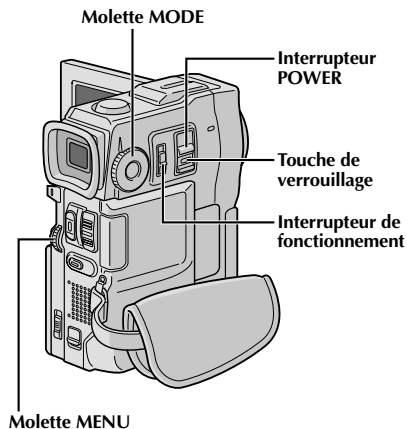
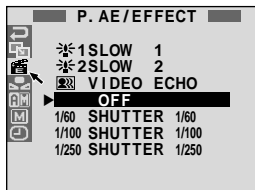
**Affichage**

Écran de menu

Programme AE avec effets spéciaux

- 1** Régler l'interrupteur de fonctionnement sur "☑" et régler l'interrupteur **POWER** sur "CAMERA" tout en appuyant sur la touche de verrouillage située sur l'interrupteur, puis ouvrir complètement l'écran LCD ou tirer complètement sur le viseur.
- 2** Appuyer sur **MENU**. L'écran de menu apparaît.
- 3** Tourner **MENU** pour sélectionner "☑" et presser la molette.
- 4** Tourner **MENU** pour sélectionner le mode désiré, puis appuyer sur la molette. La sélection est terminée.
 - Le menu P.AE/EFFECT disparaît et le mode sélectionné est activé. L'indicateur du mode sélectionné apparaît.

Pour désactiver le mode sélectionné . . .

.... sélectionner "OFF" à l'étape 4.

REMARQUE:

Le programme AE avec effets spéciaux peut être changé pendant l'enregistrement ou pendant l'attente d'enregistrement.

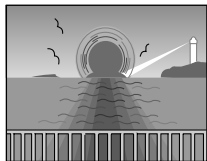

☾
TWILIGHT
(Mode crépuscule)

Rend les couchers de soleil plus naturels. La balance des blancs (☞ p. 35) est d'abord réglée sur ☀, mais elle peut être changée pour le réglage voulu. Lorsque le mode crépuscule est choisi, le camescope règle automatiquement la mise au point sur environ 10 m à l'infini. Pour une distance inférieure à 10 m, régler manuellement la mise au point.

▣ **SEPIA** (Sépia)

Les scènes enregistrées ont une teinte un peu brune, comme les anciennes photographies. Associez cet effet au mode Cinéma pour donner une tonalité ancienne à votre film.

B/W MONOTONE (noir et blanc)

Comme dans les films anciens, le film est tourné en noir et blanc. (Utilisé avec le mode cinéma, il relève l'effet "Cinéma classique".)



🎞️
CLASSIC FILM
(Cinéma classique)

Les scènes sont enregistrées avec un effet stroboscopique.



📺
STROBE
(Stroboscope)

L'enregistrement semble être fait d'une série d'images consécutives.



🔊
VIDEO ECHO
(Écho vidéo)*

Effet de rémanence de l'image (image fantôme du sujet), ce qui crée une ambiance fantastique. L'agrandissement zoom au delà de 10x n'est pas disponible.



SLOW
(Obturbateur lent)

Vous pouvez éclairer des sujets ou des zones sombres même plus lumineux qu'ils ne le sont en réalité. Utiliser "SLOW" uniquement dans des endroits sombres.

🔍 **1 SLOW 1**

L'obturation lente augmente la sensibilité à la lumière pour permettre la prise de vues dans des environnements sombres.

🔍 **2 SLOW 2**

L'obturation lente augmente davantage la sensibilité à la lumière pour permettre la prise de vues dans des environnements encore plus sombres.

REMARQUES:

- *Quand vous utilisez l'obturation lente (SLOW), un léger effet stroboscopique est perceptible.*
- *Si l'indicateur de mise au point manuelle clignote lorsque "SLOW" est utilisé, ajuster manuellement la mise au point et utiliser un trépied.*

SHUTTER (Vitesse d'obturation variable)

1/60—La vitesse d'obturation est fixée à 1/60 de seconde. Les bandes noires qui apparaissent habituellement en filmant un écran TV deviennent plus étroites.

1/100—La vitesse d'obturation est fixée à 1/100 de seconde. Le scintillement qui se produit en filmant sous un éclairage fluorescent ou une lampe à vapeur de mercure, est réduit.

1/250—Ce réglage permet de filmer des scènes rapides, image par image, et donne des enregistrements vivants, stables à la lecture au ralenti. Plus la vitesse d'obturation est rapide, plus l'image s'assombrit. Utilisez la fonction SHUTTER dans les endroits bien éclairés.

* Disponible uniquement lorsque la molette **MODE** est réglée sur "VIDEO".

Commande d'exposition

Le réglage manuel de l'exposition est conseillé dans les situations suivantes:

- Lorsque vous filmez sous un éclairage indirect ou lorsque l'arrière-plan est trop lumineux.
- Quand vous filmez un fond reflétant naturellement la lumière (sable ou neige).
- Quand le fond est sombre dans l'ensemble ou que le sujet est clair.

1 Régler l'interrupteur de fonctionnement sur "M" et régler l'interrupteur **POWER** sur "CAMERA" tout en appuyant sur la touche de verrouillage située sur l'interrupteur, puis ouvrir complètement l'écran LCD ou tirer complètement sur le viseur.

2 Appuyer sur **EXPOSURE**. "EXP." et l'indicateur de commande d'exposition apparaissent.

3 Tourner la molette **MENU** vers "+" pour rendre l'image plus lumineuse, ou vers "-" pour la rendre plus sombre. (maximum ± 6)

4 Appuyer sur **MENU**. Le réglage de l'exposition est terminé. L'indication "EXP." disparaît.

Pour revenir à la commande d'exposition automatique . . .

.... appuyer sur **EXPOSURE** ou régler l'interrupteur de fonctionnement sur "A".

Pour rendre rapidement le sujet plus lumineux . . .

.... appuyer sur **BACKLIGHT**. ☒ est affiché et le sujet est plus lumineux. Appuyer de nouveau fait disparaître ☒ et la luminosité revient au niveau précédent.

- L'exposition +3 a le même effet que la touche **BACKLIGHT**.
- Utiliser **BACKLIGHT** peut faire que la lumière autour du sujet devienne trop lumineuse et que le sujet devienne blanc.
- La compensation de contre-jour est également disponible lorsque l'interrupteur de fonctionnement est réglé sur "A".

Verrouillage de l'iris

Utiliser cette fonction dans les situations suivantes:

- Lorsque vous filmez un sujet en mouvement.
- Lorsque la distance entre le sujet et le caméscope change (ainsi sa taille sur l'écran LCD ou dans le viseur change), comme quand le sujet s'éloigne.
- Lorsque vous filmez un fond réfléchissant naturellement la lumière, comme à la plage ou sur les pistes de ski.
- Lorsque vous filmez un sujet éclairé par un projecteur.
- Lorsque vous faites un zooming.

Quand le sujet est rapproché, laissez l'iris verrouillé. Même si le sujet s'éloigne de vous, l'image ne sera pas assombrie ni éclaircie.

Avant les étapes suivantes, effectuer les étapes 1 et 2 de "Commande d'exposition".

3 Ajuster le zoom pour que le sujet remplisse l'écran LCD ou le viseur, puis maintenir la molette **MENU** pressée pendant plus de 2 secondes. L'indicateur de commande d'exposition et "L" apparaissent. Appuyer sur **MENU**. "L" passe en "L" et l'iris est verrouillé. L'indication "EXP." disparaît.

Touche **BACKLIGHT** (◀◀)

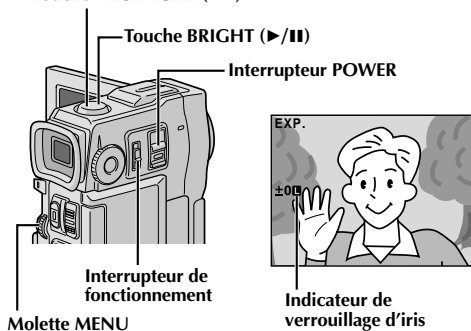

Pour revenir à la commande automatique de l'iris . . .

.... appuyer sur **EXPOSURE** pour que l'indicateur de commande d'exposition et "L" disparaissent. Ou régler l'interrupteur de fonctionnement sur "A".

Pour verrouiller la commande d'exposition et l'iris . . .

.... après l'étape 2, ajuster l'exposition en tournant **MENU**. Puis verrouiller l'iris dans l'étape 3. Pour un verrouillage automatique, appuyer de nouveau sur **EXPOSURE** dans l'étape 2. L'iris devient automatique au bout de 2 secondes.

Iris

Comme la pupille de l'oeil humain, il se contracte dans un milieu bien éclairé pour ne pas laisser passer trop de lumière, et se dilate quand l'éclairage est faible pour laisser passer plus de lumière.

Réglage de la balance des blancs

Un terme qui renvoie à l'exactitude de la reproduction des couleurs sous différents éclairages. Si la balance des blancs est correcte, toutes les autres couleurs seront bien reproduites.

En principe, la balance des blancs est réglée automatiquement. Toutefois, des utilisateurs de caméscope expérimentés commandent cette fonction manuellement pour obtenir une reproduction de couleur/teinte plus professionnelle.

1 Régler l'interrupteur de fonctionnement sur "M" et régler l'interrupteur **POWER** sur "CAMERA" tout en appuyant sur la touche de verrouillage située sur l'interrupteur, puis ouvrir complètement l'écran LCD ou tirer complètement sur le viseur.

2 Appuyer sur **MENU**. L'écran de menu apparaît.

3 Tourner **MENU** pour sélectionner "☑", puis presser la molette. Le menu "W.BALANCE" apparaît.

4 Tourner **MENU** pour sélectionner "MANUAL", et presser la molette. L'écran de menu disparaît alors que "W.BAL" et le mode actuellement sélectionné sont affichés. Tourner la molette pour sélectionner le mode désiré.

"☑ **MAN.**" – La balance des blancs est réglée manuellement.

"☀" – À l'extérieur un jour de beau temps.

"☁" – À l'extérieur un jour couvert.

"☠" – Quand vous utilisez une torche vidéo ou un éclairage similaire.

5 Appuyer sur **MENU**. La sélection est terminée.

Pour revenir à la balance des blancs automatique . . .

.... sélectionner "AUTO" dans l'étape 4. Ou régler l'interrupteur de fonctionnement sur "A".

REMARQUE:

La balance des blancs ne peut pas être utilisée lorsque *Sépia* ou *Monotone* (☞ p. 33) est activé.

Balance des blancs manuelle

Effectuer le réglage manuel de la balance des blancs en filmant sous différents types d'éclairage.

1 Suivre les étapes 1 à 4 du réglage de la balance des blancs, sélectionner "☑ **MAN.**".

2 Tenir une feuille de papier blanc devant le sujet. Ajuster le zoom ou se déplacer pour que la feuille blanche remplisse l'écran.

3 Appuyer sur **MENU** jusqu'à ce que ☑ commence à clignoter. Lorsque le réglage est terminé, ☑ s'arrête de clignoter.

4 Appuyer sur **MENU**. Uniquement l'indicateur de balance des blancs manuelle ☑ est affiché.

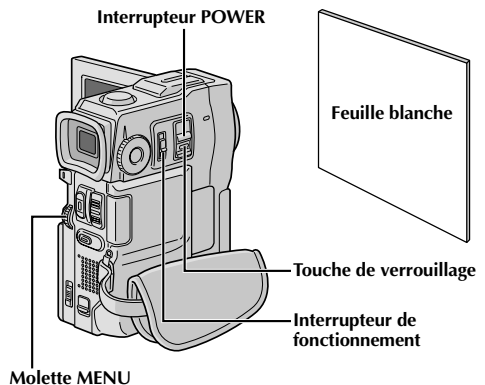

Pour changer la teinte de l'enregistrement . . .

.... à l'étape 2, remplacez la feuille blanche par une feuille de couleur. La balance des blancs se règle en fonction de la couleur et la teinte générale de l'image change. Du papier rouge donne une teinte verte sombre, du papier bleu, une teinte orangée et du papier jaune, un violet sombre.

REMARQUES:

- Dans l'étape 2, il peut être difficile de faire la mise au point sur la feuille blanche. Dans un tel cas, ajuster manuellement la mise au point (☞ p. 21).
- Un sujet peut être filmé sous différents types d'éclairage en intérieur (lumière naturelle, lumière fluorescente, bougies, etc.). La température de couleur étant différente selon le type de lumière, la teinte du sujet varie en fonction des réglages de la balance des blancs. Utilisez cette fonction pour obtenir une image plus naturelle.
- Le réglage de la balance des blancs effectué manuellement reste mémorisé même après la mise hors tension de l'appareil ou le retrait de la batterie.

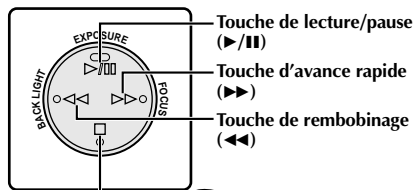

Touche d'arrêt (■)

Interrupteur
POWERCommande de
zoom (VOL.)

Molette MENU

Haut-parleur

Touche de verrouillage

1 Insérer une cassette (☞ p. 12).

2 Régler l'interrupteur **POWER** sur "**PLAY/PC**" tout en appuyant sur la touche de verrouillage située sur l'interrupteur. Pour commencer la lecture, appuyer sur ►/||.

- Pour arrêter la lecture, appuyer sur ■.
- En mode d'arrêt, appuyer sur ◀◀ pour le rebobinage ou sur ►► pour l'avance rapide.

Pour commander le volume du haut-parleur . . .

..... pousser la commande de zoom (VOL.) vers "+" pour relever le volume ou vers "-" pour baisser le volume.

REMARQUES:

- Si le mode d'arrêt dure pendant 5 minutes lorsque l'énergie est fournie par une batterie, l'alimentation du camescope est coupée automatiquement. Pour remettre l'alimentation, régler l'interrupteur **POWER** sur "OFF", puis sur "**PLAY/PC**".
- L'image de lecture peut être visionnée sur l'écran LCD, dans le viseur ou sur un téléviseur raccordé (☞ p. 40).
- Vous pouvez également voir l'image de lecture sur l'écran LCD lorsqu'il est retourné et poussé contre le corps de la caméra.
- Indications de l'écran LCD/du viseur:
 - Lorsque l'énergie est fournie par une batterie: l'indicateur d'énergie restante dans la batterie "☐" est affiché. Lorsque l'énergie est fournie à travers le cordon CC: "☐" n'apparaît pas.
 - Dans le mode d'arrêt, aucune de ces indications n'est affichée.
- Lorsqu'un câble est raccordé au connecteur AV OUT, le bruit n'est pas entendu du haut-parleur.

Pause sur image: Faire une pause pendant la lecture.

- 1) Appuyer sur ►/|| pendant la lecture.
 - 2) Pour revenir en lecture normale, appuyer de nouveau sur ►/||.
- Si l'arrêt sur image dure pendant plus de 3 minutes, le mode d'arrêt du camescope est engagé automatiquement. Au bout de 5 minutes dans le mode d'arrêt, l'alimentation du camescope est coupée automatiquement.
 - Quand ►/|| est pressée, l'image peut ne pas s'arrêter immédiatement alors que le camescope stabilise l'image fixe.

Recherche accélérée: Offrir une recherche à grande vitesse dans un sens ou l'autre.

- 1) Appuyer sur ►► pour le sens avant ou sur ◀◀ pour le sens inverse pendant la lecture.
 - 2) Pour revenir en lecture normale, appuyer sur ►/||.
- Pendant la lecture, presser et maintenir ◀◀ ou ►►. La recherche continue tant que vous maintenez la touche. Une fois relâchée, la lecture normale reprend.
 - Un léger effet de mosaïque apparaît sur l'écran pendant la recherche accélérée. Ce n'est pas un mauvais fonctionnement.

Lecture image par image: Permet la recherche image par image.

- 1) Passer en pause sur image.
 - 2) Tourner MENU vers "+" pour la lecture image par image avant, ou vers "-" pour la lecture image par image inverse pendant l'arrêt sur image.
- Pour revenir en lecture normale, appuyer sur ►/||.
 - Vous pouvez également utiliser la télécommande fournie pour la lecture image par image (☞ p. 48).

Lecture au ralenti, Lecture avec zoom et Effets spéciaux en lecture

Disponible uniquement avec la télécommande (fournie) (☞ p. 48, 49).

Touche START/STOP

Interrupteur POWER

Touche de verrouillage

Molette MENU

Affichage



Écran de menu

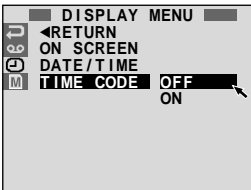

* Chaque réglage est lié avec "DISPLAY MENU", qui apparaît lorsque l'interrupteur de fonctionnement est réglé sur "M" (p. 27). Les paramètres sont les mêmes que dans la description de la page 27.

REMARQUES:

- Il est également possible de changer les réglages ON SCREEN en appuyant sur DISPLAY de la télécommande (fournie).
- "REC MODE" peut être réglé lorsque l'interrupteur de fonctionnement est réglé sur "M" (p. 13, 25).
- Si "ON SCREEN" est réglé sur "SIMPLE", il empêche l'affichage du camescope (sauf la date, l'heure et le time code) d'apparaître sur l'écran du téléviseur raccordé. Il fait également disparaître le mode de son de lecture et la vitesse de la bande sur le camescope.

Utilisation des menus pour un ajustement détaillé

La procédure suivante s'applique à toutes les fonctions sauf Synchro Comp (p. 54, 55).

- 1 Régler l'interrupteur **POWER** sur "PLAY/PC" tout en appuyant sur la touche de verrouillage située sur l'interrupteur.
- 2 Appuyer sur **MENU**. L'écran de menu apparaît.
- 3 Tourner **MENU** pour sélectionner l'icône de la fonction désirée, et appuyer sur la molette. Le menu de la fonction sélectionnée apparaît.
- 4 Tourner **MENU** pour sélectionner la fonction désirée et appuyer sur la molette pour afficher le menu secondaire.
- 5 Tourner **MENU** pour sélectionner le paramètre désiré, et appuyer sur la molette. La sélection est terminée.
- 6 Tourner **MENU** pour sélectionner "RETURN" et appuyer deux fois sur la molette pour fermer l'écran de menu.

MENU VIDEO	SOUND MODE	p. 38.
	12BIT MODE	p. 38.
	SYNCHRO	p. 55.
	REC MODE	Vous permet de régler le mode d'enregistrement (SP ou LP) selon votre préférence (p. 13). Il est recommandé d'utiliser "REC MODE" dans "VIDEO MENU" en utilisant ce camescope comme enregistreur pendant la copie numérique (p. 45).
	BLANK SRCH	Aide pour trouver une section vierge de bande quand vous voulez enregistrer sur une cassette en cours (p. 39).
DISPLAY MENU	ON SCREEN*	Fait apparaître/disparaître les indications du camescope sur l'écran du téléviseur raccordé.
	DATE/TIME*	Fait apparaître/disparaître la date/heure sur le camescope.
	TIME CODE*	Fait apparaître/disparaître le time code sur le camescope.

SUITE À LA PAGE SUIVANTE

Son de lecture

Pendant la lecture, le camescope détecte le mode dans lequel le son a été enregistré et le reproduit dans le même mode. Sélectionnez le type de son qui doit accompagner l'image de lecture. Selon l'explication d'accès au menu de la page 37, sélectionner "SOUND MODE" ou "12 BIT MODE" de l'écran de menu et le régler sur le paramètre désiré.

SOUND MODE	STEREO	Le son est sorti sur les deux canaux "L" et "R" en stéréo.
	SOUND L	Le son du canal "L" est sorti en stéréo.
	STEREO R	Le son du canal "R" est sorti en stéréo.
12BIT MODE	SOUND 1	Le son original est sorti sur les deux canaux "L" et "R" en stéréo.
	SOUND 2	Le son doublé est sorti sur les deux canaux "L" et "R" en stéréo.
	MIX	Les sons original et doublé sont combinés et sortis en stéréo sur les deux canaux "L" et "R" en stéréo.

 : Préréglage en usine

REMARQUES:

- Le réglage "SOUND MODE" est disponible pour les sons 12 bit et 16 bit. (Dans les fonctions des modèles précédents, "12 bit" était appelé "32 kHz" et "16 bit", "48 kHz".)
- Le camescope ne peut pas détecter le mode dans lequel le son a été enregistré pendant l'avance ou le rebobinage rapide. Pendant la lecture, le mode de son est affiché dans le coin supérieur gauche.

Affichage

Réglage ON SCREEN:
Pour son de lecture, vitesse de bande et défilement de la bande.

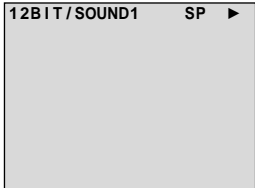

Réglage DATE/TIME:
Pour date/heure.

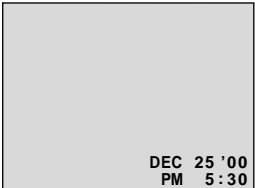

Réglage TIME CODE:
Pour le time code.

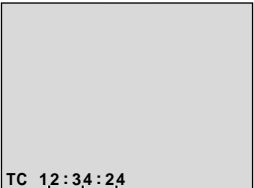

* 30 images = 1 seconde

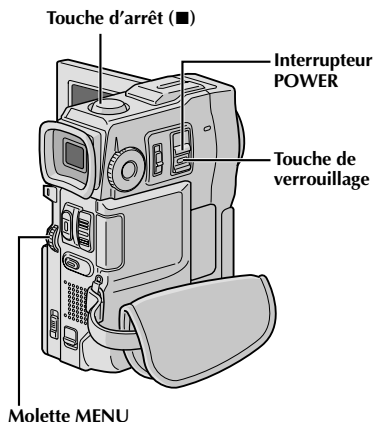

Affichage

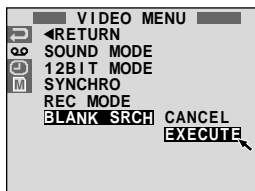

Écran de menu



Recherche de section vierge

Vous aide à trouver où vous devez commencer l'enregistrement sur une cassette en cours pour éviter une interruption de time code (☞ p. 20).

- 1** Charger une cassette (☞ p. 12) et régler l'interrupteur **POWER** sur "**PLAY/PC**" tout en appuyant sur la touche de verrouillage située sur l'interrupteur.
- 2** Appuyer sur la molette **MENU**. L'écran de menu apparaît.
- 3** Tourner la molette **MENU** pour sélectionner "**CS**", puis la presser. "VIDEO MENU" apparaît.
- 4** Tourner la molette **MENU** pour sélectionner "BLANK SRCH", puis la presser. Le menu secondaire apparaît.
- 5** Tourner la molette **MENU** pour sélectionner "EXECUTE", puis la presser.
 - "BLANK SEARCH" apparaît en clignotant et le camescope commence automatiquement la recherche accélérée inverse ou avant, puis s'arrête au point qui est à trois secondes de bande environ avant le début de la section vierge détectée.

Pour annuler la recherche de section vierge en cours . . .
.... appuyer sur ■.

REMARQUES:

- À l'étape 5, si la position courante est sur une section vierge le camescope cherche en sens inverse, et si la position courante est sur une section enregistrée le camescope cherche en sens avant.
- La recherche de section vierge ne fonctionne pas si le message "HEAD CLEANING REQUIRED. USE CLEANING CASSETTE" est apparu avec la bande.
- Le camescope s'arrête automatiquement si le début ou la fin de la bande est atteint pendant la recherche de section vierge.
- Une section vierge qui est plus courte que 5 secondes ne peut pas être détectée.
- La section vierge détectée risque d'être située entre des scènes enregistrées. Avant de commencer l'enregistrement, assurez-vous qu'il n'y a pas de scène enregistrée après la section vierge.

Ce sont quelques types de raccordements de base. En faisant les raccordements, se référer également aux modes d'emploi du magnétoscope et du téléviseur.

A. Raccordement à un téléviseur ou à un magnétoscope disposant de connecteurs S-VIDEO IN et d'entrée A/V

Pour le raccordement à un téléviseur ou à un magnétoscope, utiliser la base de montage fournie et des câbles Audio/Vidéo et S-Vidéo en option.

Fixation sur la base de montage

Aligner d'abord le téton de sens du caméscope et la vis sur la base de montage avec l'orifice de téton du caméscope et la prise de montage de trépied et serrer la vis. Pour retirer le caméscope, desserrer la vis et détacher le caméscope.

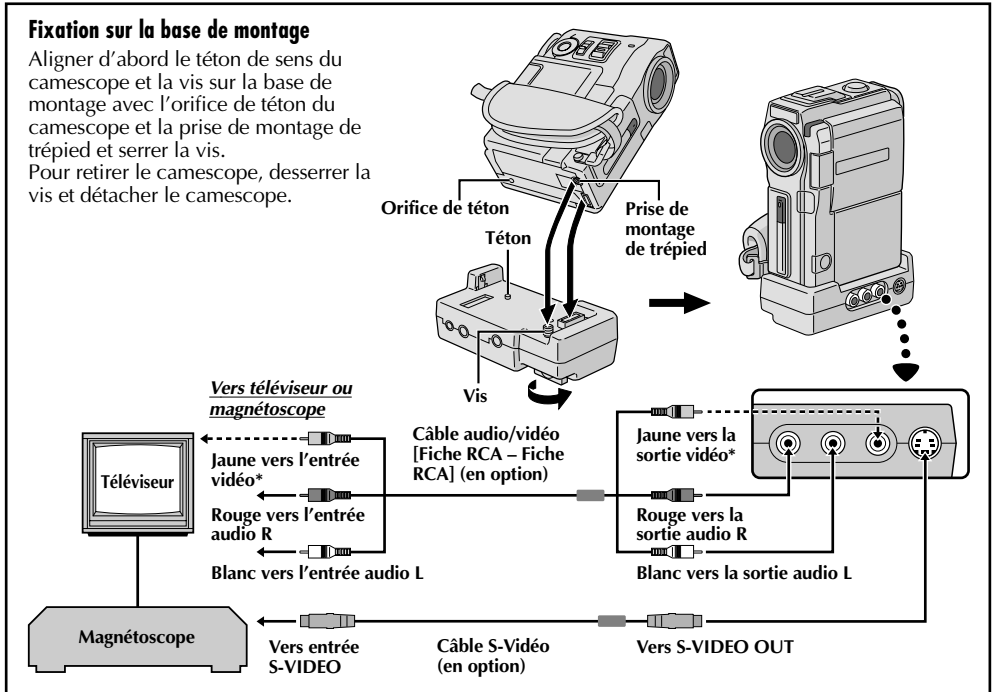

* Raccorder quand un câble S-Vidéo n'est pas utilisé.

B. Raccordement à un téléviseur ou à un magnétoscope disposant uniquement de connecteurs d'entrée A/V

Utiliser le câble Audio/Vidéo fourni.

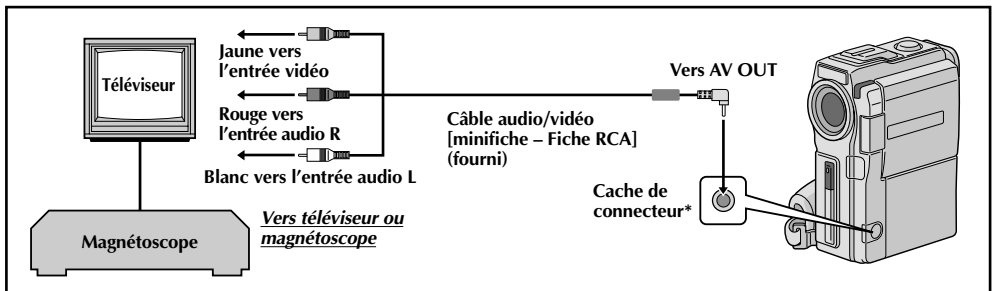

* Pour raccorder le câble, ouvrir ce cache.

- 1** S'assurer que l'alimentation de tous les appareils est coupée.
- 2** Raccorder le caméscope à un téléviseur ou à un magnétoscope comme montré dans l'illustration (☞ p. 40).
En utilisant un magnétoscope . . . aller à l'étape 3. Sinon . . . aller à l'étape 4.
- 3** Raccorder la sortie du magnétoscope à l'entrée du téléviseur, en se référant au mode d'emploi du magnétoscope.
- 4** Mettre le caméscope, le magnétoscope et le téléviseur sous tension.
- 5** Régler le magnétoscope dans son mode d'entrée AUX, et régler le téléviseur sur le mode VIDEO.

Pour choisir l'affichage ou non des fonctions suivantes sur le téléviseur raccordé . . .

- Date/heure
.... régler "DATE/TIME" sur "AUTO", "ON" ou "OFF" dans l'écran de menu (☞ p. 37).
- Time code
.... régler "TIME CODE" sur "ON" ou "OFF" dans l'écran de menu (☞ p. 37).
- Affichage du mode du son de lecture, de la vitesse de bande et du défilement de la bande pour la lecture
.... régler "ON SCREEN" dans l'écran de menu (☞ p. 37) sur "LCD" ou "SIMPLE". Ou, appuyer sur **DISPLAY** de la télécommande.

REMARQUES:

- *Il est recommandé d'utiliser l'adaptateur secteur/chargeur de batterie comme source d'alimentation au lieu de la batterie (☞ p. 9).*
- *Le câble S-Vidéo et le câble Audio/Vidéo (Fiche RCA– Fiche RCA) sont en option. Bien s'assurer d'utiliser les câbles suivants:*
 - Câble S-Vidéo: YTU94146A
 - Câble Audio/Vidéo (Fiche RCA– Fiche RCA): YTU94147A
- *Consulter le centre de service JVC indiqué sur la feuille jointe dans le progiciel pour des détails sur leur disponibilité. S'assurer de raccorder les extrémités avec un filtre en ligne au caméscope. Le filtre en ligne réduit les interférences.*
- *Pour contrôler l'image et le son du caméscope sans introduire de cassette, régler l'interrupteur POWER sur "CAMERA", puis régler votre téléviseur sur le mode d'entrée approprié.*
- *S'assurer de régler le volume du son du téléviseur sur son niveau minimum pour éviter une pointe soudaine de son quand le caméscope est mis en marche.*
- *Si vous avez un téléviseur ou des enceintes acoustiques qui ne sont pas spécialement blindés, ne pas placer les enceintes à côté du téléviseur, sinon des interférences se produiront dans l'image de lecture du caméscope.*
- *Lorsqu'un câble est raccordé au connecteur AV OUT, le bruit n'est pas entendu du haut-parleur.*

PC disposant d'une platine de capture équipée d'une prise DV



PC

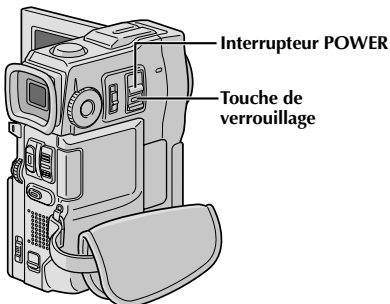
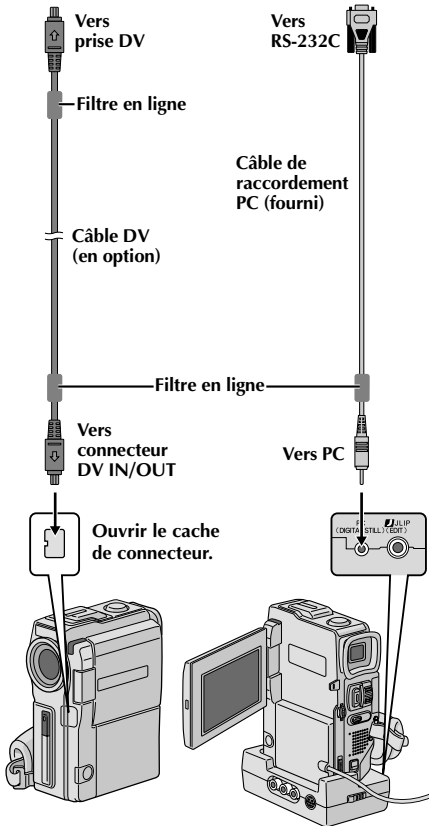

Raccordement à un ordinateur personnel

Ce camescope peut transférer des images fixes vers un ordinateur personnel en utilisant le logiciel fourni en étant raccordé comme montré dans l'illustration. Il est également possible de transférer des images fixes vers un ordinateur personnel disposant d'une platine de capture équipée d'une prise DV.

- 1 S'assurer que le camescope et le PC ont leur alimentation coupée.
- 2 Raccorder le camescope ou la base de montage au PC en utilisant le câble approprié comme montré dans l'illustration.
 - Pour fixer le camescope à la base de montage, se référer à "Fixation sur la base de montage" à la page 40.
- 3 Régler l'interrupteur **POWER** du camescope sur "**PLAY/PC**" tout en appuyant sur la touche de verrouillage située sur l'interrupteur et mettre en marche le PC.

REMARQUES:

- Il est recommandé d'utiliser l'adaptateur secteur/chargeur de batterie comme source d'alimentation au lieu de la batterie (cf p. 9).
- Ne jamais raccorder en même temps au camescope le câble de raccordement PC et le câble DV. Raccorder uniquement au camescope le câble que vous avez l'intention d'utiliser.
- L'information de date/heure ne peut pas être saisie dans l'ordinateur personnel.
- Se référer aux modes d'emploi du logiciel fourni.
- Se référer également au mode d'emploi du fabricant pour la platine de capture équipée d'une prise DV.
- En utilisant un câble DV, s'assurer qu'il a un filtre en ligne fixé. Le filtre en ligne réduit les interférences.

Interrupteur POWER

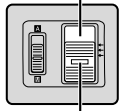

Touche de verrouillage

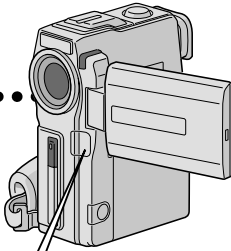

Ouvrir le cache de connecteur.

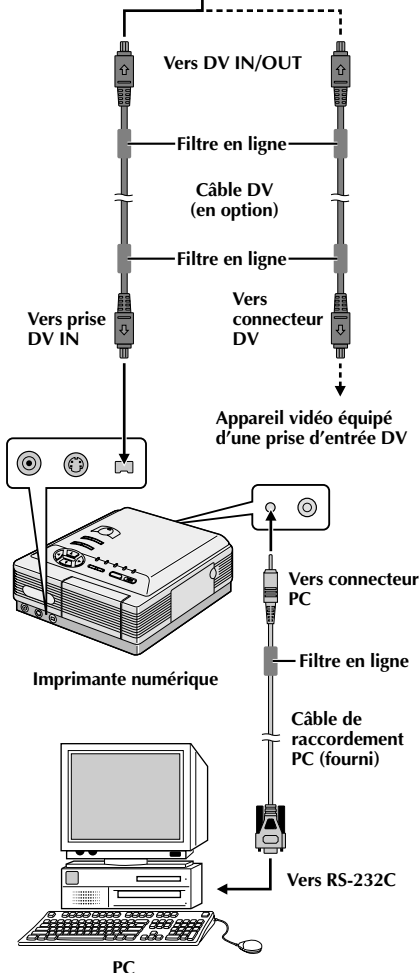

Raccordement à un appareil vidéo équipé d'une prise DV

Le raccordement à l'imprimante numérique GV-DT3 (en option) vous permet d'imprimer les images ou de les transférer vers un ordinateur personnel. Il est également possible de copier des scènes enregistrées du camescope vers un autre appareil vidéo équipé d'une prise DV. Cette fonction est appelée la copie numérique (☞ p. 45), qui offre pratiquement aucune dégradation d'image ou du son.

- 1 S'assurer que tous les appareils ont leur alimentation coupée.
- 2 Faire les raccordements à l'appareil que vous voulez brancher en utilisant un câble DV, comme montré dans l'illustration.
- 3 Si nécessaire, raccorder un câble de raccordement PC (fourni) au connecteur PC de l'imprimante et au connecteur RS-232C du PC.
- 4 Tourner l'interrupteur **POWER** du camescope sur "**PLAY/PC**" tout en appuyant sur la touche de verrouillage située sur l'interrupteur et mettre en marche les autres appareils.

REMARQUES:

- Il est recommandé d'utiliser l'adaptateur secteur/chargeur de batterie comme source d'alimentation au lieu de la batterie (☞ p. 9).
- Pour la copie numérique, ce camescope peut être raccordé qu'à un seul appareil à la fois. Ce camescope peut également être utilisé comme enregistreur (☞ p. 45).
- Si l'arrêt sur image, la lecture au ralenti, l'avance rapide ou le rembobinage est tenté avec le camescope raccordé à un appareil vidéo via la prise DV, l'image prendra un effet similaire à une forme en mosaïque colorée ou elle deviendra noire.
- Se référer également aux modes d'emploi des appareils raccordés.
- En utilisant un câble DV, s'assurer qu'il a un filtre en ligne fixé. Le filtre en ligne réduit les interférences.

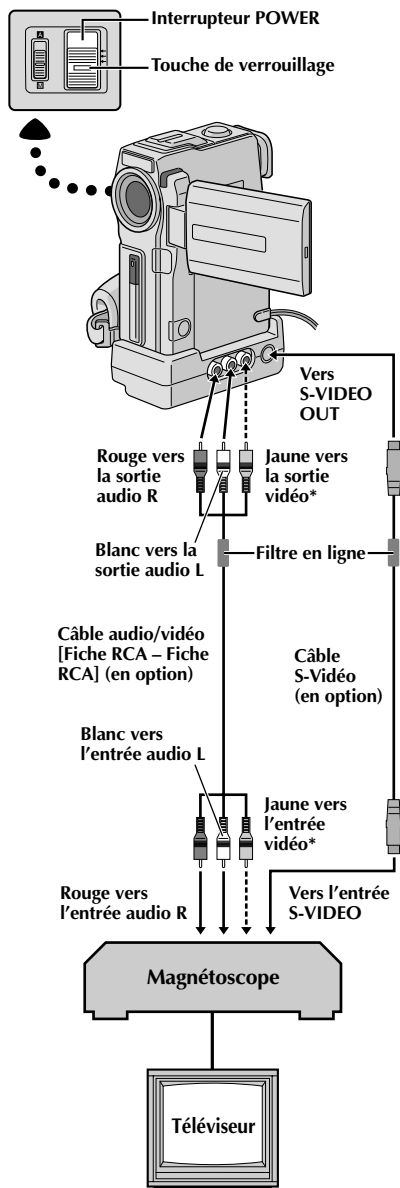

Copie vers un magnétoscope

- 1** En suivant l'illustration, raccorder le caméscope et le magnétoscope. Se référer également aux pages 40 et 41.
- 2** Placer l'interrupteur **POWER** du caméscope sur "**PLAY/PC**" tout en appuyant sur la touche de verrouillage située sur l'interrupteur, mettre en marche le magnétoscope, et introduire les cassettes appropriées dans le caméscope et dans le magnétoscope.
- 3** Mettre le magnétoscope en mode AUX et en mode de pause d'enregistrement.
- 4** Passer le caméscope en mode de lecture pour trouver un point juste avant le point d'entrée de montage. Une fois atteint, appuyer sur ►/|| sur le caméscope.
- 5** Appuyer sur ►/|| sur le caméscope et passer le magnétoscope en mode d'enregistrement.
- 6** Passer le magnétoscope en mode de pause d'enregistrement et appuyer sur ►/|| sur le caméscope.
- 7** Reprendre les étapes 4 à 6 pour continuer le montage, puis arrêter le magnétoscope et le caméscope quand c'est fini.

REMARQUES:

- Le **câble S-Vidéo** et le **câble Audio/Vidéo (Fiche RCA-Fiche RCA)** sont en option. Bien s'assurer d'utiliser les câbles suivants:
 - **Câble S-Vidéo:** YTU94146A
 - **Câble Audio/Vidéo (Fiche RCA-Fiche RCA):** YTU94147A
 - Consulter le **centre de service JVC** indiqué sur la feuille jointe dans le progiciel pour des détails sur leur disponibilité. S'assurer de raccorder les extrémités avec un **filtre en ligne** au caméscope. Le **filtre en ligne** réduit les interférences.
 - Vous pouvez utiliser le connecteur **AV OUT** sur le caméscope pour le raccordement.
 - Vous pouvez utiliser la lecture avec zoom (☞ p. 48) ou les effets spéciaux en lecture (☞ p. 49) à l'étape 5.
 - Avant de commencer la copie, s'assurer que les indications n'apparaissent pas sur le téléviseur raccordé. Si elles apparaissent, elles seront enregistrées sur la nouvelle cassette.
- Pour choisir l'affichage ou non des fonctions suivantes sur le téléviseur raccordé . . .**
- **Date/heure**
.... régler "DATE/TIME" sur "AUTO", "ON" ou "OFF" dans l'écran de menu (☞ p. 37).
 - **Time code**
.... régler "TIME CODE" sur "ON" ou "OFF" dans l'écran de menu (☞ p. 37).
 - **Affichage du mode du son de lecture, de la vitesse de bande et du défilement de la bande**
.... régler "ON SCREEN" dans l'écran de menu (☞ p. 37) sur "LCD" ou "SIMPLE". Ou, appuyer sur **DISPLAY** de la télécommande.

* Raccorder quand un câble S-Vidéo n'est pas utilisé.

Interrupteur POWER

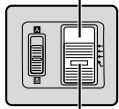

Touche de verrouillage

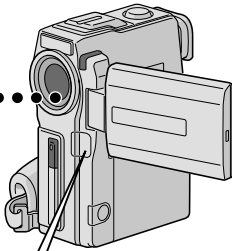

Ouvrir le cache de connecteur.

Vers DV IN/OUT



Filtre en ligne

Câble DV (en option)

Filtre en ligne

Vers DV IN/OUT

Appareil vidéo équipé d'une prise DV

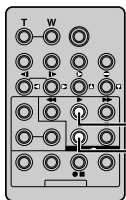
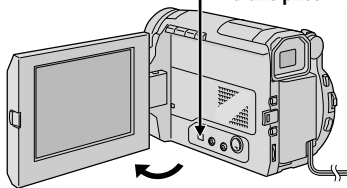

PLAY (▶)

STOP (■)

Copie vers ou à partir d'un appareil vidéo disposant d'une prise DV (copie numérique)

Il est également possible de copier des scènes enregistrées du caméscope sur un autre appareil vidéo équipé d'une prise DV. Comme un signal numérique est envoyé, il y a peu, voire pas de dégradation de l'image ou du son.

[Pour utiliser ce caméscope comme lecteur]

- 1 S'assurer que l'alimentation du caméscope est coupée.
- 2 Raccorder le caméscope à votre appareil vidéo équipé d'un connecteur DV en utilisant un câble DV comme montré dans l'illustration.
- 3 Appuyer sur ▶ pour lire la bande source.
- 4 Tout en regardant la lecture sur l'écran LCD, passer en mode d'enregistrement sur l'appareil vidéo équipé d'une prise DV à partir du point de la bande source où vous voulez commencer à enregistrer.

REMARQUES:

- Il est recommandé d'utiliser l'adaptateur secteur/chargeur de batterie comme source d'alimentation au lieu de la batterie (☞ p. 9).
- Si la télécommande est utilisée quand à la fois le lecteur et l'enregistreur sont des appareils JVC, les deux appareils effectueront la même opération. Pour éviter que ceci n'arrive, appuyer sur les touches des appareils.
- Pour la copie numérique, ce caméscope ne peut être raccordé qu'à un seul appareil à la fois. Ce caméscope peut également être utilisé comme enregistreur.
- Si une section vierge ou une image distordue est lue sur le lecteur pendant la copie, la copie peut s'arrêter pour qu'une image anormale ne soit pas copiée.
- Bien que le câble DV soit raccordé correctement, quelquefois l'image peut ne pas apparaître dans l'étape 3. Si ceci se produit, couper l'alimentation et faire de nouveau les raccordements.
- Si la lecture avec zoom (☞ p. 48), des effets spéciaux en lecture (☞ p. 49) ou le mode photo sont tentés pendant la lecture, uniquement l'image de lecture originale enregistrée sur la bande est sortie du connecteur DV IN/OUT.
- En utilisant un câble DV, s'assurer qu'il a un filtre en ligne fixé. Le filtre en ligne réduit les interférences.

Pour utiliser ce caméscope comme enregistreur . . .

1. Régler l'interrupteur POWER sur "PLAY/PC" tout en appuyant sur la touche de verrouillage située sur l'interrupteur.
2. Régler "REC MODE" sur "SP" ou "LP" dans l'écran de menu (☞ p. 37).
3. Raccorder le câble DV comme montré dans l'illustration et charger une cassette pour enregistrer dessus.
4. Appuyer sur START/STOP pour passer en mode de pause d'enregistrement. "DV IN" apparaît sur l'écran.
5. Appuyer sur START/STOP pour commencer l'enregistrement. "DV IN" passe en "DV IN".
6. Appuyer de nouveau sur START/STOP pour passer en mode de pause d'enregistrement. "DV IN" revient en "DV IN".

REMARQUES:

- La copie numérique est effectuée dans le mode son enregistré sur la bande originale, quel que soit le réglage courant "SOUND MODE" (☞ p. 25).
- Pendant la copie numérique, aucun signal n'est sorti du connecteur AV OUT.

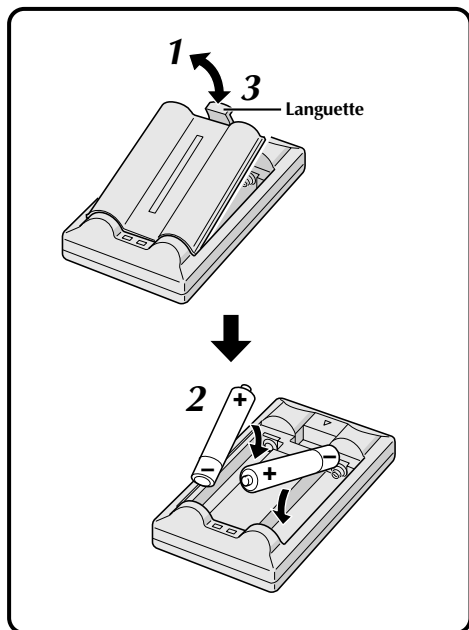

La télécommande toute fonction peut commander à distance ce camescope ainsi que les opérations de base (lecture, arrêt, pause, avance rapide et rebobinage) de votre magnétoscope. Cette télécommande rend possibles des fonctions de lecture complémentaires.

Mise en place des piles

La télécommande utilise deux piles de taille "AAA (R03)". Voir "Précautions générales sur les piles" (☞ p. 69).

- 1** Retirer le couvercle du compartiment des piles tout en poussant la languette vers le haut comme illustré.
- 2** Introduire deux piles de taille "AAA (R03)" dans le bon sens.
- 3** Remettre le couvercle du compartiment des piles.

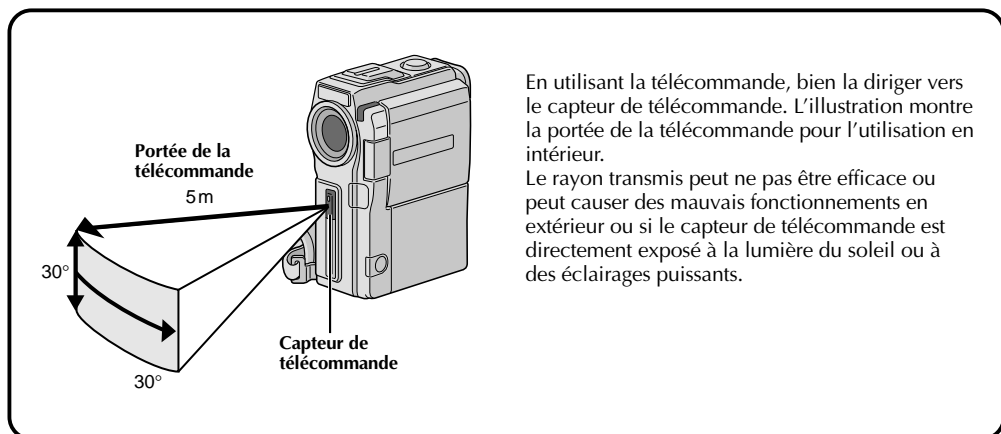

En utilisant la télécommande, bien la diriger vers le capteur de télécommande. L'illustration montre la portée de la télécommande pour l'utilisation en intérieur.

Le rayon transmis peut ne pas être efficace ou peut causer des mauvais fonctionnements en extérieur ou si le capteur de télécommande est directement exposé à la lumière du soleil ou à des éclairages puissants.

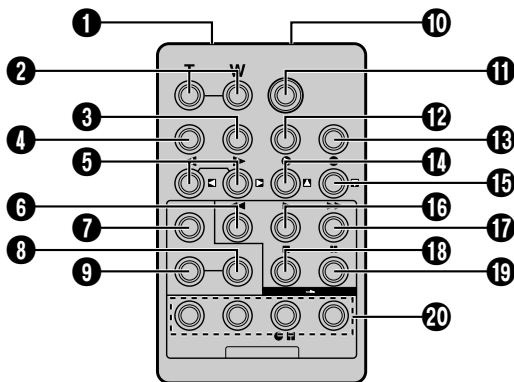

Touches	Fonctions	
	Avec l'interrupteur POWER du camescope placé sur la position caméra ("CAMERA").	Avec l'interrupteur POWER du camescope placé sur "PLAY/PC".
❶ Fenêtre de transmission du rayon infrarouge	Transmet le signal du rayon.	
❷ Touches de zoom (T/W)	Zoom (avant/arrière) (☞ p. 19)	Zoom (avant/arrière) (☞ p. 48)
❸ Touche d'affichage (DISPLAY)	—	☞ p. 51
❹ Touche de déplacement (SHIFT)	—	☞ p. 48, 50
❺ Touches de ralenti avant/arrière (SLOW) Touches de déplacement gauche/droite	— —	☞ p. 48 ☞ p. 48
❻ Touche REW	—	Rembobinage, recherche accélérée inverse (☞ p. 36)
❼ Touche de fondu/volet (FADE/WIPE)	—	☞ p. 52
❽ Touche de mise en/hors service d'effet (EFFECT ON/OFF)	—	☞ p. 49
❾ Touche d'effet (EFFECT)	—	☞ p. 49
❿ Connecteur d'entrée de télécommande (PAUSE IN)	—	☞ p. 51
⓫ Touche START/STOP (marche/arrêt d'enregistrement)	Fonctionne comme la touche START/STOP du camescope.	
⓬ Touche de réglage de marque de magnétoscope (MBR SET)	—	☞ p. 50
⓮ Touche SNAPSHOT	Fonctionne comme la touche SNAPSHOT du camescope.	
⓯ Touche de déplacement vers le haut Touche INSERT*	— —	☞ p. 48 —
⓰ Touche de déplacement vers le bas Touche de doublage audio (A.DUB)	— —	☞ p. 48 ☞ p. 56
⓱ Touche PLAY	—	Lancement de la lecture (☞ p. 36)
⓲ Touche FF	—	Avance rapide/recherche accélérée avant (☞ p. 36)
⓳ Touche STOP	—	Arrêt (☞ p. 36)
⓴ Touche PAUSE	—	Pause (☞ p. 48)
⓵ Touches de montage (R.A.EDIT)	—	☞ p. 50 à 55

* Cette fonction n'est pas disponible avec ce camescope.

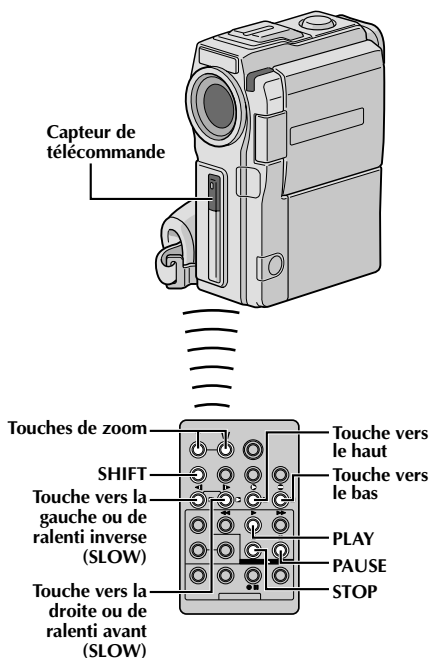

Lecture normale Appuyez sur T



Pour déplacer l'image, appuyez sur [Droite] tout en tenant SHIFT pressée

CARACTÉRISTIQUE: Lecture au ralenti

OBJECTIF:

Offrir la recherche au ralenti dans un sens ou l'autre pendant la lecture.

OPÉRATION:

- 1) Pour passer de la lecture normale au ralenti, appuyer sur **SLOW** (◀ ou ▶) pendant plus de 2 secondes environ. Après 1 minute environ en ralenti inverse ou 2 minutes environ en ralenti avant, la lecture normale reprend.
 - Pour arrêter la lecture au ralenti, appuyer sur **PLAY** (▶).

REMARQUES:

- Vous pouvez également passer en lecture au ralenti à partir de l'arrêt sur image en appuyant sur **SLOW** pendant plus de 2 secondes environ.
- Pendant la lecture au ralenti, à cause du traitement numérique de l'image, l'image peut prendre un effet de mosaïque.
- Après une pression maintenue sur **SLOW** (◀ ou ▶), l'image fixe peut être affichée pendant quelques secondes, puis l'écran peut devenir bleu pendant quelques secondes. Ce n'est pas un mauvais fonctionnement.
- Il peut y avoir une légère marge entre le point de début de la lecture au ralenti que vous avez choisi et le point de début réel pour la lecture au ralenti.
- Pendant la lecture au ralenti, il y aura des perturbations en vidéo, l'image peut sembler instable, notamment avec les plans fixes. Ce n'est pas un mauvais fonctionnement.
- Pendant la lecture au ralenti, appuyer sur **PAUSE** (⏏) pour faire une pause de lecture.

CARACTÉRISTIQUE: Lecture image par image

OBJECTIF:

Offrir la recherche image par image pendant la lecture.

OPÉRATION:

- 1) Pour passer de la lecture normale à image par image, appuyer plusieurs fois sur **SLOW** (▶) pour le sens avant ou sur **SLOW** (◀) pour le sens inverse. À chaque pression, l'image est avancée.

REMARQUE:

Vous pouvez également passer en lecture image par image à partir de l'arrêt sur image en appuyant plusieurs fois sur **SLOW** (◀ ou ▶).

CARACTÉRISTIQUE: Lecture avec zoom

OBJECTIF:

Agrandir l'image enregistrée jusqu'à 10x quand vous le souhaitez pendant la lecture.

OPÉRATION:





- 1) Appuyer sur **PLAY** (▶) pour trouver la séquence intéressante.
- 2) Appuyer sur les touches de zoom (T/W) sur la télécommande. S'assurer que la télécommande est pointée vers le capteur de télécommande du caméscope. Appuyer sur T pour rapprocher le sujet.
- 3) Vous pouvez déplacer l'image sur l'écran pour trouver une partie particulière de l'image. Tout en tenant **SHIFT** enfoncée, appuyez sur [Gauche], [Droite], [Haut] et [Bas].
 - Pour arrêter le zoom, appuyer en continu sur W jusqu'à ce que l'image redevenue normale. Ou, appuyer sur **STOP** (■) puis sur **PLAY** (▶).

REMARQUES:

- Le zoom peut également être utilisé pendant la lecture au ralenti et l'arrêt sur image.
- À cause du traitement numérique de l'image, la qualité de l'image peut souffrir.

PLAYBACK EFFECT

▶OFF

- 1  CLASSIC FILM
- 2  B/W MONOTONE
- 3  SEPIA
- 4  STROBE
- 5  VIDEO ECHO

Menu de sélection
PLAYBACK
EFFECT

Capteur de
télécommande

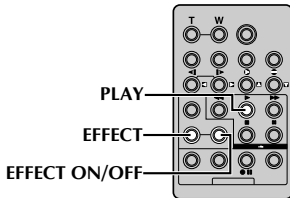
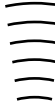
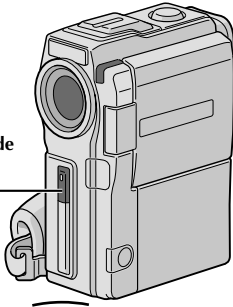

CARACTÉRISTIQUE: Effets spéciaux en lecture

OBJECTIF:

Vous permettre d'ajouter des effets créatifs à l'image de lecture.

OPÉRATION:

- 1) Pour commencer la lecture, appuyer sur **PLAY** (▶).
 - 2) Pointer la télécommande vers le capteur de télécommande du camescope et appuyer sur **EFFECT**. Le menu de sélection **PLAYBACK EFFECT** apparaît.
 - 3) Déplacer la barre lumineuse sur l'effet désiré en appuyant sur **EFFECT**. La fonction sélectionnée est activée et au bout de 2 secondes, le menu disparaît.
- Pour désactiver l'effet sélectionné, appuyez sur **EFFECT ON/OFF** de la télécommande. Une nouvelle pression réactive l'effet sélectionné.
 - Pour changer l'effet sélectionné, reprendre à partir de l'étape 2 ci-dessus.

REMARQUE:

Les effets qui peuvent être utilisés pendant la lecture sont Classic Film, Monotone, Sepia, Strobe et écho vidéo. Ces effets fonctionnent de la même façon pour la lecture que pour l'enregistrement. Voir page 33 pour des informations détaillées.

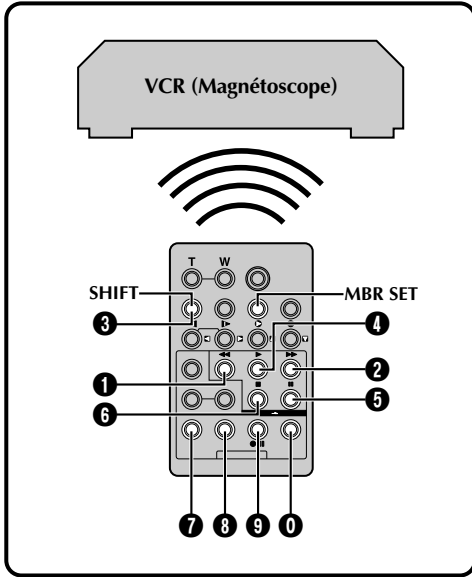

LISTE DES CODES MAGNÉTOSCOPE

MARQUE DE MAGNETO-SCOPE	TOUCHES (A) (B)	MARQUE DE MAGNETO-SCOPE	TOUCHES (A) (B)	
GE	1 1	PHILIPS	3 3	
	9 2		7 2	
	9 0	PANASONIC	1 3	
	9 4		1 7	
6 6	1 1			
HITACHI	6 6	9 4	9 4	
	6 3	6 6	6 3	
JVC A B C	9 1	RCA	9 2	
	9 6		9 4	
	9 3		6 6	
MAGNAVOX	9 5	6 3	9 0	
	1 1	SANYO	3 6	
	7 1		3 5	
	7 6	SHARP	1 5	
MITSUBISHI	6 7	1 0	SONY	6 5
	6 8	6 0		
NEC	3 7	3 9		3 9
	3 8	3 1	TOSHIBA	6 9
PHILIPS	1 9	6 1		ZENITH
	9 5	SONY	6 5	
	1 1		6 0	
	9 4	3 9	3 1	
	9 1	6 9	6 1	
9 6	6 1			
1 2				

Montage par mémorisation de séquences

Créez des films montés facilement en utilisant votre caméscope comme lecteur source. Vous pouvez sélectionner jusqu'à 8 séquences pour le montage automatique dans l'ordre que vous voulez. Le montage par mémorisation de séquences est plus facile à effectuer si la télécommande multimarque est réglée pour correspondre à la marque de votre magnéscope (voir la liste des codes magnéscope), mais peut également être effectué en commandant manuellement le magnéscope. Avant utilisation, s'assurer que les piles sont mises en place dans la télécommande (☞ p. 46).

RÉGLER LE CODE DE TÉLÉCOMMANDE DE MAGNÉTOSCOPE

1 Couper l'alimentation du magnéscope et pointer la télécommande vers la fenêtre de réception infrarouge du magnéscope. Puis, en se reportant à la liste des codes magnéscope, tout en appuyant sur **MBR SET**, appuyer sur la touche correspondant à la colonne (A) puis sur celle correspondant à la colonne (B).

Le code est réglé automatiquement une fois que vous relâchez **MBR SET**, et l'alimentation du magnéscope est mise.

2 S'assurer que l'alimentation du magnéscope est en marche. Puis, tout en appuyant sur **SHIFT**, appuyer sur la touche de la télécommande correspondant à la fonction que vous voulez commander. Les fonctions que la télécommande peut commander sont PLAY, STOP, PAUSE, FF, REW et VCR REC STBY (vous n'avez pas besoin d'appuyer sur **SHIFT** pour cette dernière).

Vous êtes alors prêt pour essayer de faire du montage par mémorisation de séquences.

IMPORTANT

Bien que la télécommande multimarque soit compatible avec les magnéscopes JVC ainsi qu'avec de nombreux modèles d'autres fabricants, elle peut ne pas fonctionner avec votre magnéscope ou offrir des fonctions limitées.

REMARQUES:

- Si l'alimentation du magnéscope n'est pas mise dans l'étape 1, essayer un autre code de la liste des codes magnéscope.
- Certains modèles de magnéscope ne se mettent pas en marche automatiquement. Dans ce cas, mettre en marche l'alimentation manuellement et essayer l'étape 2.
- Si la télécommande ne peut pas commander le magnéscope, utiliser les commandes sur le magnéscope.
- Lorsque les piles de la télécommande sont complètement usées, le code de la marque du magnéscope que vous avez réglé sera effacé. Dans ce cas, changer les piles usées par des nouvelles pour refaire le réglage de la marque du magnéscope.

FAIRE LES RACCORDEMENTS

Se référer également aux pages 40 et 41.

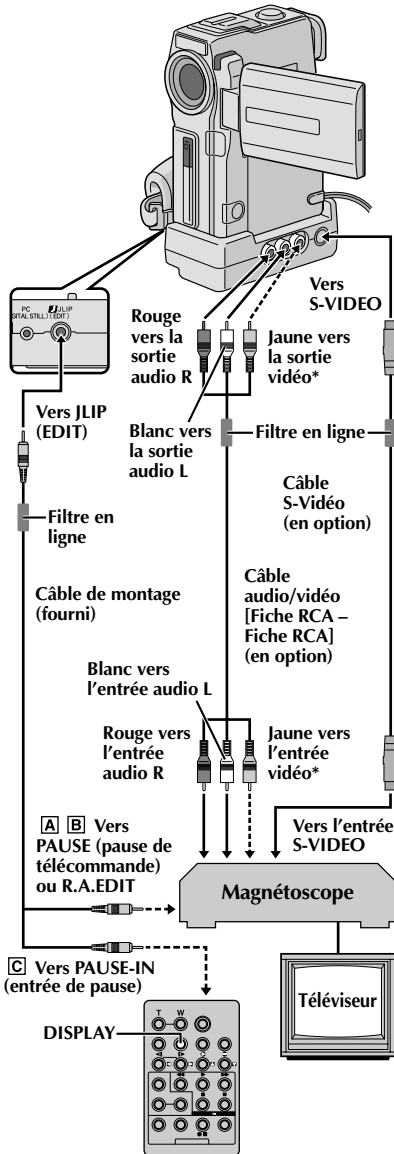

* Raccorder quand un câble S-Vidéo n'est pas utilisé.

ATTENTION POUR LE CÂBLE DE MONTAGE

- Faire attention de ne pas le confondre avec le câble J-LIP (p. 6).
- Bien s'assurer de raccorder l'extrémité avec le filtre en ligne au camescope.

1 A Un magnétophone JVC disposant d'une borne de télécommande

... raccorder le câble de montage à la borne de télécommande PAUSE.

B Un magnétophone JVC ne disposant pas de borne de télécommande, mais disposant d'un connecteur R.A.EDIT

... raccorder le câble de montage au connecteur R.A.EDIT.

C Un autre magnétophone

... raccorder le câble de montage au connecteur d'entrée de pause de la télécommande.

2 Introduire une cassette enregistrée dans le camescope et régler l'interrupteur **POWER** sur "**PLAY/PC**" tout en appuyant sur la touche de verrouillage située sur l'interrupteur.

3 Mettre en marche le magnétophone, introduire une cassette enregistrable et passer en mode AUX (se référer au manuel d'instructions du magnétophone).

REMARQUES:

- Vérifiez qu'aucune indication n'apparaît sur l'écran du téléviseur avant l'indication de montage par mémorisation de séquence, car ces indications seront enregistrées sur la bande neuve.

Pour choisir l'affichage ou non des fonctions suivantes sur le téléviseur raccordé . . .

- Date/heure
... régler "DATE/TIME" sur "AUTO", "ON" ou "OFF" dans l'écran de menu (p. 37).
- Time code
... régler "TIME CODE" sur "ON" ou "OFF" dans l'écran de menu (p. 37).
- Affichage du mode du son de lecture, de la vitesse de bande et du défilement de la bande
... régler "ON SCREEN" dans l'écran de menu (p. 37) sur "LCD" ou "SIMPLE". Ou, appuyer sur **DISPLAY** de la télécommande.
- Le câble S-Vidéo et le câble Audio/Vidéo (Fiche RCA-Fiche RCA) sont en option. Bien s'assurer d'utiliser les câbles suivants:
 - Câble S-Vidéo: YTU94146A
 - Câble Audio/Vidéo (Fiche RCA- Fiche RCA): YTU94147A

Consulter le centre de service JVC indiqué sur la feuille jointe dans le progiciel pour des détails sur leur disponibilité. S'assurer de raccorder les extrémités avec un filtre en ligne au camescope. Le filtre en ligne réduit les interférences.

- En faisant du montage sur un magnétophone disposant d'un connecteur d'entrée DV, le câble DV peut être raccorder au lieu des câbles S-Vidéo et Audio/Vidéo.
- Vous pouvez utiliser le connecteur AV OUT sur le camescope pour le raccordement.

SUITE À LA PAGE SUIVANTE

Programme

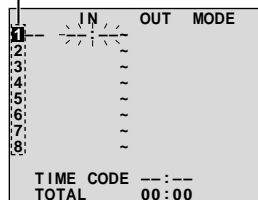

Menu de montage
par mémorisation
de séquences

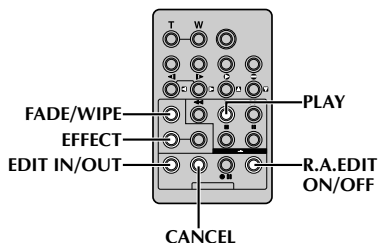
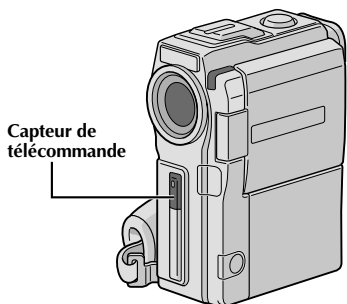

SÉLECTIONNER LES SÉQUENCES

- 4 Pointer la télécommande vers le capteur de télécommande du camescope. Appuyez sur **PLAY** (▶) puis sur **R.A.EDIT ON/OFF** de la télécommande. Le menu de montage par mémorisation de séquences apparaît.
- 5 Si vous utilisez un fondu/volet au début de la séquence, appuyez sur **FADE/WIPE** de la télécommande.
 - Passez en revue tous les effets en appuyant de façon répétée et arrêtez quand l'effet souhaité apparaît.
 - Vous ne pouvez pas utiliser le volet/fondu enchaîné d'images au début du programme 1.
- 6 Au début de la séquence, appuyez sur **EDIT IN/OUT** de la télécommande. La position du point d'entrée de montage apparaît sur le menu de montage par mémorisation de séquences.
- 7 A la fin de la séquence, appuyez sur **EDIT IN/OUT**. La position du point de sortie de montage apparaît sur le menu de montage par mémorisation de séquences.
- 8 Si vous utilisez un fondu/volet à la fin de la séquence, appuyez sur **FADE/WIPE**.
 - Passez en revue les différents effets en appuyant de façon répétée sur la touche, et arrêtez quand l'effet recherché apparaît.
 - Si vous sélectionnez un effet de fondu/volet pour le point de sortie de montage, l'effet est automatiquement utilisé aussi pour le point d'entrée suivant.
 - Vous ne pouvez pas utiliser un effet de volet/fondu enchaîné d'image à la fin de la dernière séquence.
 - Quand vous utilisez les effets de fondu/volet, le temps du fondu est compris dans le temps total (ceci ne s'applique pas pour le volet/fondu enchaîné d'images).
- 9 Si vous utilisez des effets spéciaux en lecture, appuyez sur **EFFECT** (⏮ p. 49).
- 10 Refaites les opérations 6 à 9 pour mémoriser des séquences supplémentaires.
 - Pour changer des points de montage enregistrés, appuyez sur **CANCEL** de la télécommande. Les points enregistrés disparaissent, un à un, à compter du plus récent.
 - Si vous n'utilisez pas le fondu/volet ni le programme AE avec effets spéciaux, reprendre uniquement les étapes 6 et 7.

REMARQUES:

- Quand vous choisissez une scène, désignez des points d'entrée et de sortie de montage qui soient suffisamment éloignés les uns des autres.
- Si la recherche d'un point d'entrée de montage prend plus de 5 minutes, le mode d'attente d'enregistrement du magnétoscope est annulé et le montage n'a pas lieu.
- S'il y a des espaces vides avant le point d'entrée de montage ou après le point de sortie montage, un écran bleu risque d'être enregistré sur la cassette.
- Comme le time code n'est précis qu'à la seconde près, le temps total peut ne pas correspondre exactement au temps total du programme.
- Lorsque le camescope est mis hors tension, tous les points de montage enregistrés (points d'entrée et de sortie) sont effacés.
- Si vous sélectionnez le mode sépia ou monotone à partir du programme AE avec effets spéciaux, vous ne pouvez pas utiliser la fonction de fondu enchaîné ou fondu noir et blanc. Dans ce cas, l'indicateur correspondant se met à clignoter. Une fois que le point d'entrée de montage est enregistré, l'effet est désactivé. Pour combiner ces effets, utilisez Sepia ou Monotone pendant l'enregistrement, puis utilisez la fonction Dissolve ou Black & White Fader pendant le montage par mémorisation de séquences.
- Il n'est pas possible d'utiliser les effets de fondu/volet ni le programme AE avec effets spéciaux pendant le montage par mémorisation de séquences en utilisant un câble DV.

MONTAGE AUTOMATIQUE VERS UN MAGNÉSCOPE

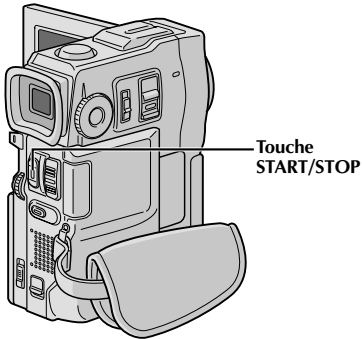

	IN	OUT	MODE
1	00:25	02:05	IP
2	07:18	08:31	--
3	03:33	05:53	B/W
4	09:30	13:15	□
5	15:55	16:20	□
6			
7			
8			

TIME CODE 16:30
TOTAL 9:39

Menu de montage par mémorisation de séquences

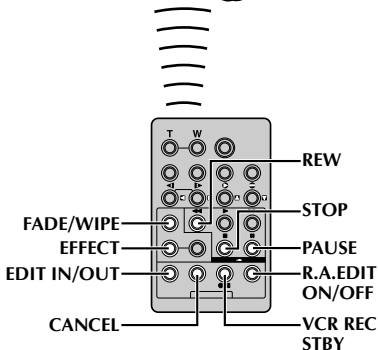
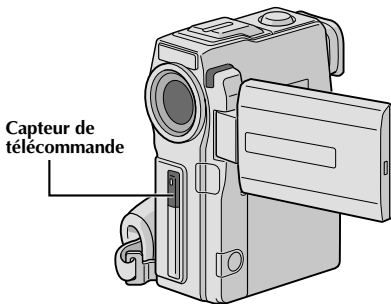

11 Rembobiner la bande dans le camescope au début de la séquence que vous voulez monter et appuyer sur **PAUSE (II)**.

12 Dirigez la télécommande vers la façade du magnétoscope et appuyez sur **VCR REC STBY (●II)**, ou mettez directement le magnétoscope dans le mode de pause d'enregistrement.

13 Appuyer sur **START/STOP** sur le camescope. Le montage est effectué, tel que vous l'avez programmé, jusqu'à la fin de la dernière séquence enregistrée.

- Une pression sur **START/STOP** de la télécommande ne lance pas le montage.
- Quand la copie est terminée, le camescope se met en mode de pause et le magnétoscope en mode de pause d'enregistrement.
- Si vous n'avez pas désigné de point pour la fin de la copie, la cassette sera enregistrée entièrement jusqu'à la fin automatiquement.
- Si vous commandez le camescope pendant le montage automatique, le magnétoscope passera en mode de pause d'enregistrement et le montage automatique s'arrêtera.

14 Passer en mode d'arrêt pour le camescope et le magnétoscope. Pour faire disparaître l'affichage du compteur de montage R.A., appuyer sur **R.A.EDIT ON/OFF** de la télécommande.

REMARQUES:

- Appuyer sur **R.A.EDIT ON/OFF** de la télécommande efface tous les réglages enregistrés pendant le montage par mémorisation de séquences.
- Quand le câble de montage est raccordé à la prise Pause de la télécommande pendant la copie, bien s'assurer que la télécommande est dirigée vers le capteur du magnétoscope et qu'aucun objet ne gêne le passage des rayons infrarouges.
- Le montage par mémorisation de séquences peut ne pas fonctionner correctement en utilisant une bande comprenant divers time codes dupliqués (☞ p. 20).

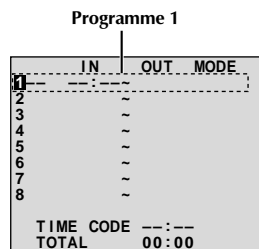

Menu de montage
par mémorisation
de séquences

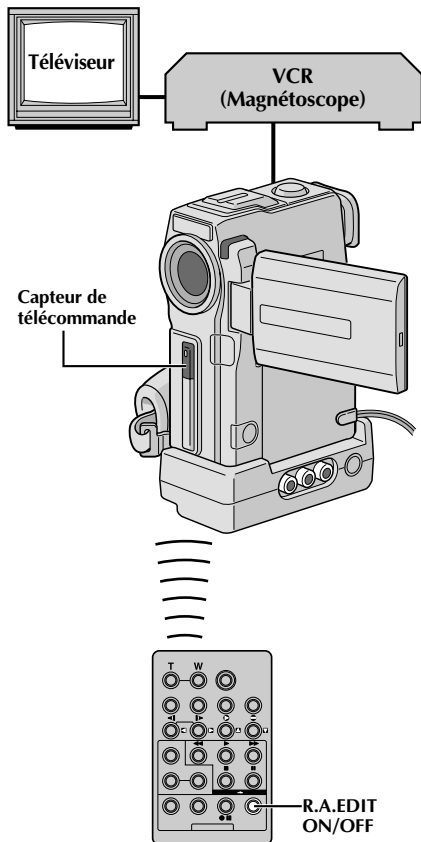

Pour un montage encore plus précis

Certains magnétoscopes passent plus rapidement du mode de pause d'enregistrement au mode d'enregistrement que d'autres. Même si vous déclenchez le magnétoscope en même temps que le camescope, vous risquez de perdre quelques images, ou au contraire trouver des scènes que vous ne vouliez pas. Pour obtenir un montage net et exact, synchronisez le camescope avec le magnétoscope.

COMPARAISON DU DÉCALAGE ENTRE LE MAGNÉTOSCOPE ET LE CAMÉSCOPE

- 1 Lire la bande dans le camescope, puis pointer la télécommande vers le capteur de télécommande du camescope et appuyer sur **R.A.EDIT ON/OFF**. Le menu de montage par mémorisation de séquences apparaît.
- 2 Effectuer le montage par mémorisation de séquences pour le programme 1 seulement. Pour contrôler la synchronisation du camescope et du magnétoscope, sélectionnez le début d'une transition de séquence comme point d'entrée de montage.
- 3 Lire la séquence copiée.
 - Si des images de la séquence, avant la transition que vous avez choisie comme point de montage, sont enregistrées, c'est que le magnétoscope entre trop rapidement dans le mode d'enregistrement.
 - Si la séquence que vous essayez de copier a déjà commencé, c'est que le magnétoscope est lent pour lancer l'enregistrement.

AJUSTEMENT DU DÉCALAGE ENTRE LE MAGNÉTOSCOPE ET LE CAMÉSCOPE

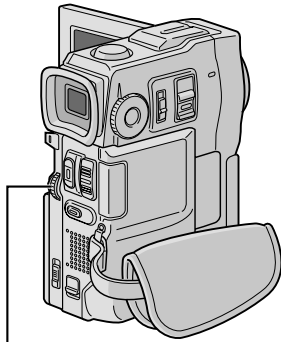

Molette MENU

Affichage

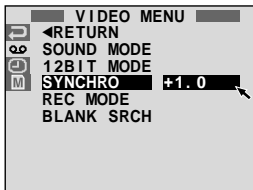

4 Pointer la télécommande vers le capteur de télécommande du caméscope et appuyer sur **R.A. EDIT ON/OFF** pour faire disparaître le menu de montage par mémorisation de séquences, puis appuyer sur **MENU**. L'écran de menu apparaît.

5 Tourner **MENU** pour sélectionner "SYNCHRO" et appuyer sur la molette. Le menu "VIDEO MENU" apparaît. Puis, la tourner pour "SYNCHRO" et appuyer sur la molette. La valeur pour "SYNCHRO" est illuminée.

6 En partant des comparaisons effectuées (p. 54), vous pouvez alors augmenter la vitesse du magnéscope en tournant **MENU** vers "+". Vous pouvez aussi ralentir la vitesse du magnéscope en tournant **MENU** vers "-". La plage de réglage est de -1,3 à +1,3 seconde, par incréments de 0,1 seconde. Appuyer sur **MENU** pour finir le réglage.

7 Tourner **MENU** pour sélectionner "◀RETURN" et appuyer deux fois sur la molette. Effectuer alors le montage en commençant à partir de l'étape 4 à la page 52.

REMARQUES:

- Avant d'effectuer un montage par mémorisation de séquences réel, faire un montage d'essai pour vérifier que la valeur que vous avez entrée est appropriée ou non, et faire des corrections en conséquence.
- Avec certains magnétoscopes, la différence ne peut pas être entièrement corrigée.

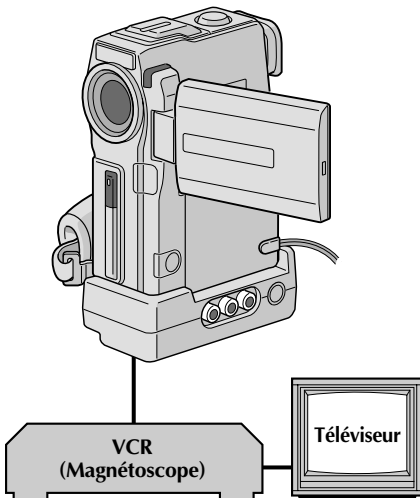

Affichage



Mode d'attente de doublage audio

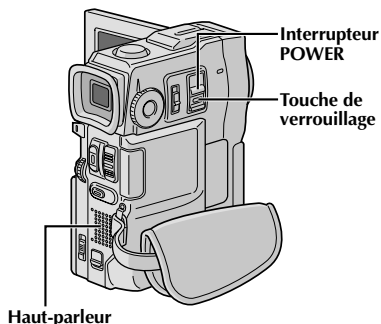

Doublage audio

La piste audio peut être modifiée uniquement si elle est enregistrée dans le mode 12 bit (☞ p. 25).

REMARQUES:

- Le doublage audio n'est pas possible sur une bande enregistrée en mode 16 bit, sur une bande enregistrée dans le mode LP ou sur une partie vierge de la bande.
- Pour effectuer le doublage audio tout en regardant la télévision, faire les raccordements (☞ p. 40).

- 1 Lire la cassette pour localiser le point où le montage doit commencer, puis appuyez sur **PAUSE (II)**.
- 2 Tout en tenant **A.DUB (II)** enfoncée sur la télécommande, appuyez sur **PAUSE (II)**. "II" apparaît.
- 3 Appuyez sur **PLAY (▶)**, puis commencez à parler. Parlez dans le microphone.
 - Pour faire une pause dans le doublage, appuyer sur **PAUSE (II)**.
- 4 Pour terminer le doublage audio, appuyer sur **PAUSE (II)**, puis sur **STOP (■)**.

Pour entendre le son doublé pendant la lecture . . .

... régler "12BIT MODE" sur "SOUND 2" ou "MIX" dans l'écran de menu (☞ p. 37, 38).

REMARQUES:

- Le doublage audio est également possible en utilisant un microphone en option raccordé au connecteur MIC sur la base de montage. Le câble Audio fourni réduit les interférences.
- Le son n'est pas entendu du haut-parleur pendant le doublage audio. Pour entendre le son, brancher un casque d'écoute en option sur la prise AV OUT (casque d'écoute).
- En utilisant un microphone ou un casque en option, bien s'assurer de le raccorder au câble Audio fourni avec un filtre en ligne fixé pour réduire les interférences (☞ p. 7).
- Alors qu'un microphone en option est raccordé, il n'est pas possible d'utiliser le microphone incorporé.
- Lors du montage sur une bande qui a été enregistrée en mode 12 bit, la nouvelle piste son n'est pas enregistrée sur la même plage que l'ancienne.
- Si vous copiez une piste son sur un espace vierge de la bande, le son peut présenter des coupures. Veillez à ne faire des montages que sur les parties enregistrées.
- Si un hurlement ou une rétroaction acoustique se produit pendant la lecture sur le téléviseur, éloigner le microphone du camescope du téléviseur ou baisser le volume du téléviseur.
- Si vous passez du mode 12 bit à 16 bit en cours d'enregistrement, puis utilisez la bande pour le doublage audio, la copie ne sera pas possible à partir de l'enregistrement en mode 16 bit.
- Pendant le doublage audio, si la bande passe sur des scènes enregistrées dans le mode LP, sur des scènes enregistrées en mode 16 bit ou une partie vierge, le doublage audio s'arrête (☞ p. 68).

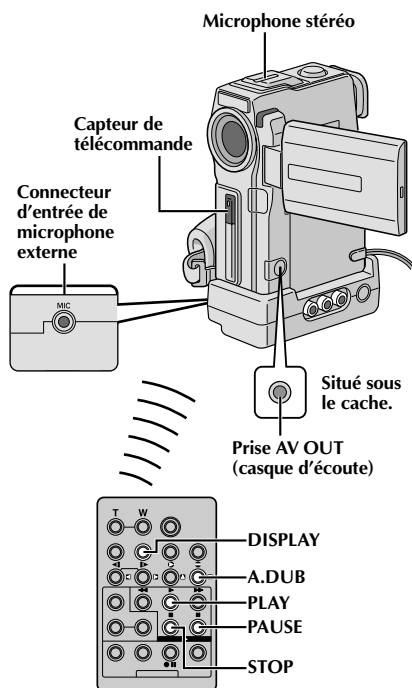

Après utilisation

- 1** Couper l'alimentation du camescope.
- 2** Faire coulisser vers le bas et maintenir **OPEN/EJECT** dans le sens de la flèche puis tirer le volet de logement de cassette ouvert jusqu'à son blocage. Le logement s'ouvre automatiquement. Retirer la cassette.
- 3** Appuyer sur "PUSH HERE" pour fermer le logement.
 - Quand le logement est fermé, il s'abaisse automatiquement. Attendre qu'il soit complètement abaissé avant de fermer le volet.
- 4** Faire coulisser vers le bas le curseur **BATT. RELEASE** ① et retirer la batterie ②③.

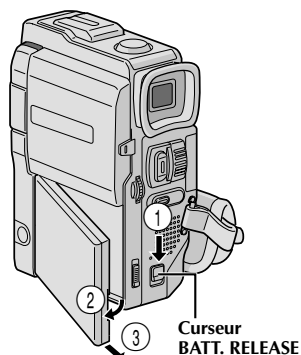
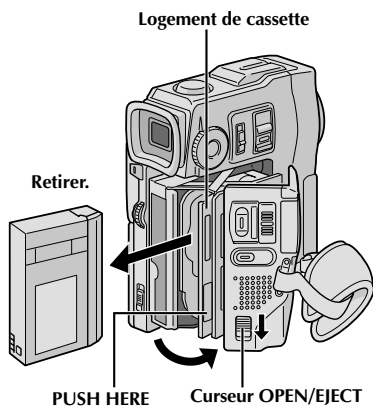

Nettoyage du camescope

- 1** Essuyer doucement avec un chiffon doux pour nettoyer l'extérieur. Placer un chiffon dans une solution de savon doux diluée et bien le tordre pour essuyer des parties très sales. Puis essuyer de nouveau avec un chiffon sec.
- 2** Ouvrir l'écran LCD. Essuyer délicatement avec un chiffon doux. Faire attention de ne pas endommager l'écran. Fermer l'écran LCD.
- 3** Pour nettoyer l'objectif, souffler avec une brosse soufflante, puis essuyer délicatement avec du papier de nettoyage d'objectif.
- 4** Tirer complètement sur le viseur.
- 5** Ouvrir la trappe de nettoyage du viseur dans le sens de la flèche ①. Introduire une brosse soufflante ou un chiffon doux dans l'espace sur le côté du viseur et nettoyer l'intérieur du viseur avec ②.
- 6** Fermer la trappe jusqu'à son verrouillage en place et pousser sur le viseur pour le rentrer.

REMARQUES:

- Eviter d'utiliser des agents de nettoyage puissants comme la benzine ou l'alcool.
- Le nettoyage doit être effectué seulement après avoir retiré la batterie et débrancher toute autre source d'alimentation.
- De la moisissure peut se former si l'objectif est laissé sale.
- Pour utiliser un produit de nettoyage ou un chiffon traité chimiquement, se référer aux précautions d'emploi de chaque produit.

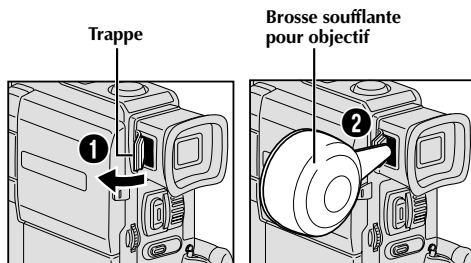

Si, après avoir suivi les étapes dans le tableau ci-dessous, le problème persiste, veuillez consulter le revendeur JVC le plus proche.

Le caméscope est un appareil commandé par micro-processeur. Du bruit et des interférences externes (d'un téléviseur, d'une radio, etc.) peuvent l'empêcher de fonctionner correctement. Dans ce cas, débrancher d'abord sa source d'alimentation (batterie, adaptateur secteur/chargeur, etc.) et attendre quelques minutes, puis la rebrancher et procéder comme d'habitude depuis le début.

SYMPTÔME	CAUSES POSSIBLES	SOLUTION
1. Pas d'alimentation.	1. <ul style="list-style-type: none"> • La source d'alimentation n'est pas raccordée correctement. • La batterie est déchargée. • L'écran LCD n'est pas complètement ouvert ou le viseur n'est pas tiré pendant l'enregistrement. 	1. <ul style="list-style-type: none"> • Raccorder correctement l'adaptateur secteur/chargeur (☞ p. 9). • Remplacez la batterie déchargée par une batterie pleinement chargée (☞ 8, 9). • Ouvrir complètement le moniteur LCD ou tirer sur le viseur.
2. "SET DATE/TIME!" apparaît.	2. <ul style="list-style-type: none"> • La batterie au lithium incorporée pour l'horloge est déchargée. • La date/heure réglée précédemment est effacée. 	2. <ul style="list-style-type: none"> • Raccorder le caméscope au secteur en utilisant l'adaptateur secteur/chargeur pendant plus de 24 heures pour recharger la batterie au lithium de l'horloge (☞ p. 11).
3. L'enregistrement ne peut pas être effectué.	3. <ul style="list-style-type: none"> • Le commutateur de protection contre l'effacement de la cassette est réglé sur "SAVE". • L'interrupteur POWER est réglé sur "PLAY/PC" ou "OFF". • "TAPE END" apparaît. • Le volet de logement de cassette est ouvert. 	3. <ul style="list-style-type: none"> • Régler le commutateur de protection contre l'effacement de la cassette sur "REC" (☞ p. 12). • Régler l'interrupteur POWER sur "CAMERA" (☞ p. 14). • Changer de cassette (☞ p. 12). • Fermer le volet de logement de cassette.
4. Il n'y a pas d'image.	4. <ul style="list-style-type: none"> • Le caméscope n'est pas alimenté, ou il y a un autre problème. 	4. <ul style="list-style-type: none"> • Mettez le caméscope hors puis sous tension (☞ p. 16).
5. Certaines fonctions ne sont pas disponibles en utilisant MENU .	5. <ul style="list-style-type: none"> • L'interrupteur de fonctionnement est réglé sur "A". 	5. <ul style="list-style-type: none"> • Régler l'interrupteur de fonctionnement sur "M" (☞ p. 14).
6. La mise au point ne se fait pas automatiquement.	6. <ul style="list-style-type: none"> • Elle est réglée sur le mode manuel. • L'enregistrement a été effectué dans un lieu sombre, ou le contraste est faible. • L'objectif est sale ou couvert de condensation. 	6. <ul style="list-style-type: none"> • Réglez la mise au point en mode automatique (☞ p. 21). • Nettoyez l'objectif et contrôlez de nouveau la mise au point (☞ p. 57).
7. Impossible de mettre la cassette en place.	7. <ul style="list-style-type: none"> • Elle est dans une position incorrecte. • La charge de la batterie est trop faible. 	7. <ul style="list-style-type: none"> • Insérez la cassette dans le bon sens (☞ p. 12). • Insérez une batterie complètement chargée (☞ p. 8, 9).
8. Dans le mode 5 secondes, l'enregistrement s'arrête avant que les 5 secondes ne se soient écoulées.	8. <ul style="list-style-type: none"> • Le mode 5 secondes sur l'écran de menu est réglé sur "ANIM.". 	8. <ul style="list-style-type: none"> • Sélectionnez "5S" sur l'écran de menu (☞ p. 29).
9. Le mode Photo ne peut pas être utilisé.	9. <ul style="list-style-type: none"> • Le mode compression a été sélectionné. 	9. <ul style="list-style-type: none"> • Mettez le mode compression hors service (☞ p. 26).

SYMPTÔME	CAUSES POSSIBLES	SOLUTION
<p>10. Les couleurs de la photo ne sont pas naturelles.</p>	<p>10.</p> <ul style="list-style-type: none"> • La source de lumière ou le sujet ne comprennent pas de blanc. Ou, il y a plusieurs sources de lumière différents derrière le sujet. • Le mode sépia ou monotone est activé. 	<p>10.</p> <ul style="list-style-type: none"> • Trouver un sujet blanc et composer la vue pour qu'il apparaisse également dans le cadre (☞ p. 18). • Désactiver l'effet sépia ou monotone (☞ p. 32).
<p>11. L'image prise en utilisant le mode Photo est trop sombre.</p>	<p>11.</p> <ul style="list-style-type: none"> • La prise de vues a été effectuée à contre-jour. 	<p>11.</p> <ul style="list-style-type: none"> • Appuyer sur la touche BACKLIGHT (☞ p. 34).
<p>12. Le zoom numérique ne fonctionne pas.</p>	<p>12.</p> <ul style="list-style-type: none"> • Le zoom optique 10X est sélectionné. • "PAE/EFFECT" est réglé sur "VIDEO ECHO" dans l'écran de menu. • "WIDE MODE" est réglé sur "PS-WIDE" dans l'écran de menu. • Le volet ou fondu enchaîné d'images a été utilisé pour une transition de scène. 	<p>12.</p> <ul style="list-style-type: none"> • Régler "ZOOM" sur "40X" ou "200X" dans l'écran de menu (☞ p. 25). • Annuler le mode "VIDEO ECHO" (☞ p. 19, 33). • Condamner le mode "PS-WIDE" (☞ p. 26). • Attendez que l'effet de volet/fondu enchaîné d'images soit fini (☞ p. 19, 30).
<p>13. Le programme AE avec effets spéciaux et les effets de fondu/volet ne fonctionnent pas.</p>	<p>13.</p> <ul style="list-style-type: none"> • L'interrupteur de fonctionnement est réglé sur "A". 	<p>13.</p> <ul style="list-style-type: none"> • Régler l'interrupteur de fonctionnement sur "M" (☞ p. 30, 32).
<p>14. Le fondu en noir et blanc ne fonctionne pas.</p>	<p>14.</p> <ul style="list-style-type: none"> • Le mode sépia ou monotone est activé. 	<p>14.</p> <ul style="list-style-type: none"> • Désactiver l'effet sépia ou monotone (☞ p. 30, 32).
<p>15. Le fondu enchaîné ne fonctionne pas.</p>	<p>15.</p> <ul style="list-style-type: none"> • Le mode sépia, monotone ou obturateur lent du programme AE avec effets spéciaux est activé. • "WIDE MODE" est réglé sur "SQUEEZE" ou "PS-WIDE" dans l'écran de menu. • Le mode de programme AE avec effets spéciaux sélectionné précédemment a été changé après que la dernière scène sélectionnée pour le montage a été mémorisée. 	<p>15.</p> <ul style="list-style-type: none"> • Couper le mode sépia, monotone ou obturateur lent avant de faire une transition en fondu enchaîné (☞ p. 30, 32). • Régler "WIDE MODE" sur le mode "CINEMA" ou "OFF" (☞ p. 26). • S'assurer d'avoir sélectionné le mode de programme AE avec effets spéciaux que vous voulez avant de commencer le montage (☞ p. 30, 32).
<p>16. Le volet/fondu enchaîné d'images ne fonctionne pas.</p>	<p>16.</p> <ul style="list-style-type: none"> • La dernière scène de montage sélectionnée est terminée. • A la fin de la dernière scène sélectionnée pour le montage, l'interrupteur POWER était réglé sur "OFF". • Le camescope est hors tension. 	<p>16.</p> <ul style="list-style-type: none"> • Sélectionnez le volet/fondu enchaîné d'images avant l'enregistrement. Les effets sont automatiquement activés (☞ p. 30). • Ne mettez pas le camescope hors tension après avoir désigné des points de montage, car ils seront effacés (☞ p. 30). • Le camescope s'éteint automatiquement 5 minutes après l'entrée dans le mode d'attente d'enregistrement. Continuez les opérations dans les 5 minutes qui suivent la mise en attente d'enregistrement (☞ p. 30).

SUITE À LA PAGE SUIVANTE

SYMPTÔME	CAUSES POSSIBLES	SOLUTION
17. La fonction de volet d'images ne peut pas être utilisée.	17. • L'obturation lente est activée. • "WIDE MODE" n'est pas réglé sur "OFF".	17. • Annuler le mode d'obturation lente ou régler "WIDE MODE" sur "OFF" avant de préparer le volet d'images (☞ p. 26, 30, 32).
18. La transition de scène ne se passe pas comme espéré.	18. • En utilisant le "volet d'image/fondu enchaîné" (☞ p. 30), il y a un retard d'une fraction de seconde entre le point d'arrêt de l'enregistrement précédent et le point de lancement du fondu enchaîné. C'est normal, mais ce léger retard devient particulièrement perceptible en prenant des objets se déplaçant rapidement ou pendant un panoramique rapide.	18. _____
19. Le mode Écho vidéo ne fonctionne pas.	19. • Le volet/fondu enchaîné d'images est en service. • "WIDE MODE" est réglé sur "SQUEEZE" ou "PS-WIDE" dans l'écran de menu. • Une entrée ou sortie en fondu est en cours.	19. • Régler "WIDE MODE" sur le mode "CINEMA" ou "OFF" (☞ p. 26). • Ne pas essayer d'utiliser le mode Écho vidéo pendant une transition de scènes (☞ p. 30, 32).
20. Bien que l'obturation lente ne soit pas sélectionnée, l'image donne l'impression qu'elle est activée.	20. • En filmant dans l'obscurité l'appareil devient plus sensible à la lumière et l'image revêt un effet similaire à l'obturation lente.	20. • Si vous voulez que l'éclairage semble plus naturel, régler GAIN UP sur "AGC" ou "OFF" dans l'écran de menu (☞ p. 25).
21. Il n'y a pas d'effet stroboscopique quand les effets Classic Film ou Strobe sont en service.	21. • Le volet/fondu enchaîné d'images est en service.	21. • N'essayez pas d'utiliser les effets Classic Film ou Strobe pendant la transition d'une scène (☞ p. 30, 32).
22. La balance des blancs ne peut pas être activée.	22. • Les effets Sepia ou Monotone sont en service.	22. • Mettez les effets Sepia ou Monotone hors service avant de régler la balance des blancs (☞ p. 32, 35).
23. Lorsque vous filmez un sujet éclairé par une lumière intense, des lignes verticales apparaissent.	23. • Le contraste est trop important. Le camescope fonctionne normalement.	23. _____
24. Quand l'écran est en plein soleil pendant la prise de vues, il devient rouge ou noir pendant un moment.	24. • Ce n'est pas un mauvais fonctionnement.	24. _____
25. Pendant l'enregistrement, la date/heure n'apparaît pas.	25. • "DATE/TIME" est réglé sur "OFF" dans l'écran de menu. • Son propre enregistrement est effectué.	25. • Réglez "DATE/TIME" sur "ON" dans l'écran de menu (☞ p. 27). • Pendant son propre enregistrement, la date/heure n'apparaît pas (☞ p. 17).
26. Les indicateurs et les messages n'apparaissent pas.	26. • "ON SCREEN" est réglé sur "SIMPLE" ou "TIME CODE" est réglé sur "OFF" dans l'écran de menu.	26. • Régler "ON SCREEN" sur "LCD" ou "LCD/TV" et régler "TIME CODE" sur "ON" dans l'écran de menu (☞ p. 27, 37).

SYMPTÔME	CAUSES POSSIBLES	SOLUTION
27. Les images sur l'écran LCD apparaissent sombres ou blanchâtres.	27. • Dans des endroits sujets à basse température, les images deviennent sombres à cause des caractéristiques de l'écran LCD. Lorsque ceci se produit, les couleurs affichées diffèrent de celles réellement enregistrées. Ce n'est pas un défaut du camescope. • Lorsque la lampe fluorescente de l'écran LCD atteint sa limite de durée de service, les images sur l'écran LCD deviennent sombres. Veuillez consulter le revendeur JVC le plus proche.	27. • Ajustez la luminosité et l'angle de l'écran LCD (☞ p. 16, 17).
28. L'arrière de l'écran LCD est chaud.	28. • La lampe utilisée pour illuminer l'écran LCD fait qu'il devient chaud.	28. • Fermez l'écran LCD pour l'éteindre ou réglez l'interrupteur POWER sur "OFF", et laissez l'appareil refroidir.
29. Les indicateurs et la couleur des images sur l'écran LCD ne sont pas clairs.	29. • Ce qui peut arriver lorsque la surface ou le bord de l'écran LCD est pressé.	29. _____
30. Les indications de l'écran LCD ou du viseur clignotent.	30. • Certains effets de fondu/volet, certains modes de programme AE avec effets spéciaux, "DIS" et d'autres fonctions qui ne peuvent pas être utilisés ensemble sont sélectionnés en même temps.	30. • Relire les sections couvrant les effets de fondu/volet, le programme AE avec effets spéciaux et "DIS" (☞ p. 26, 30 à 33).
31. Des points lumineux colorés apparaissent sur l'écran LCD ou dans le viseur.	31. • L'écran LCD et le viseur sont fabriqués avec une technologie de haute précision. Toutefois, des points noirs ou brillants de lumière (rouge, vert ou bleu) peuvent apparaître constamment sur l'écran ou dans le viseur. Ces points ne sont pas enregistrés sur la bande. Ce n'est pas un défaut de l'appareil (Points efficaces: supérieurs à 99,99%).	31. _____
32. Pendant l'enregistrement, le son ne peut pas être entendu.	32. • Le casque d'écoute en option n'est pas branché sur la prise de casque. • Le volume sonore de la prise de casque n'a pas été réglé correctement. Le volume du son à ce point est au même niveau que celui réglé pendant la lecture.	32. • Brancher le casque d'écoute en option sur la prise de casque (☞ p. 64, 65). • Ajuster le volume du son pendant la lecture (☞ p. 36).
33. La lecture, le rebobinage et l'avance rapide ne fonctionnent pas.	33. • L'interrupteur POWER n'est pas réglé sur " PLAY/PC ".	33. • Régler l'interrupteur POWER sur " PLAY/PC " (☞ p. 36).
34. La bande défile, mais il n'y a aucune image.	34. • Le téléviseur a des prises d'entrée audio/vidéo, mais vous n'avez pas choisi le mode vidéo sur le téléviseur. • Le volet de logement de cassette est ouvert.	34. • Réglez le téléviseur sur le mode ou le canal approprié pour la lecture vidéo (☞ p. 40, 41). • Fermer le volet de logement de cassette (☞ p. 12).

SYMPTÔME	CAUSES POSSIBLES	SOLUTION
35. Les indications de l'écran LCD sont distordues.	35. • Pendant la lecture d'une partie non enregistrée, en recherche à grande vitesse et en arrêt sur image, les indications de l'écran LCD apparaissent distordues. Ce n'est pas un défaut.	35. _____
36. Les images sur l'écran LCD sont instables.	36. • Le volume du haut-parleur est trop fort.	36. • Baissez le volume du haut-parleur (☞ p. 36).
37. Des blocs de bruit apparaissent pendant la lecture, ou il n'y a pas d'image de lecture et l'écran devient bleu.	37. _____	37. • Nettoyer les têtes vidéo avec une cassette de nettoyage en option (☞ p. 70).
38. L'écran LCD, le viseur et l'objectif sont devenus sales (ex. empreintes digitales).	38. _____	38. • Essuyer les délicatement avec un chiffon doux. Essuyer fortement peut causer des dommages (☞ p. 57).
39. Un symbole inhabituel apparaît.	39. _____	39. • Se reporter à la partie du mode d'emploi se rapportant aux indications de l'écran LCD/du viseur (☞ p. 66 à 68).
40. Une indication d'erreur (E01 — E06) apparaît.	40. • Problème quelconque. Dans ce cas, les fonctions du caméscope ne peuvent pas être utilisées.	40. • Retirer la source d'alimentation (batterie, etc.) et attendre quelques minutes que l'indication disparaisse. Quand elle a disparu, vous pouvez utiliser de nouveau le caméscope. Si l'indication reste, bien que vous avez suivi la procédure ci-dessus deux ou trois fois, veuillez consulter le revendeur JVC le plus proche.
41. L'indicateur de charge sur l'adaptateur secteur/chargeur ne s'allume pas.	41. • La température de la batterie est très élevée/basse. • La charge est difficile dans des endroits sujets à des températures très élevées/basses.	41. • Pour protéger la batterie, il est recommandé de la charger dans des endroits avec une température de 10°C à 35°C (☞ p. 69).
42. L'image n'apparaît pas sur l'écran LCD.	42. • Le viseur est tiré. • Le réglage de luminosité de l'écran LCD est trop sombre.	42. • Repousser le viseur. • Ajuster la luminosité de l'écran LCD (☞ p. 16). • Si l'écran est incliné vers le haut de 180 degrés, ouvrir complètement l'écran (☞ p. 16).
43. Quand l'image est imprimée à partir de l'imprimante, une barre noire apparaît dans le bas de l'écran.	43. • Ce n'est pas un mauvais fonctionnement.	43. • En enregistrant avec le stabilisateur d'image "DIS" activé (☞ p. 26) ceci peut être évité.
44. Lorsque le caméscope est raccordé via la prise DV, le caméscope ne fonctionne pas.	44. • Le câble DV a été débranché ou rebranché avec l'alimentation en marche.	44. • Couper l'alimentation du caméscope et la remettre, puis faire fonctionner le caméscope.
45. Pendant le transport, le cache d'objectif s'ouvre.	45. _____	45. • Ne pas soumettre le caméscope à des chocs ni vibrations excessives pendant le transport. • Mettre l'alimentation du caméscope en marche puis la couper. Le cache d'objectif se ferme.

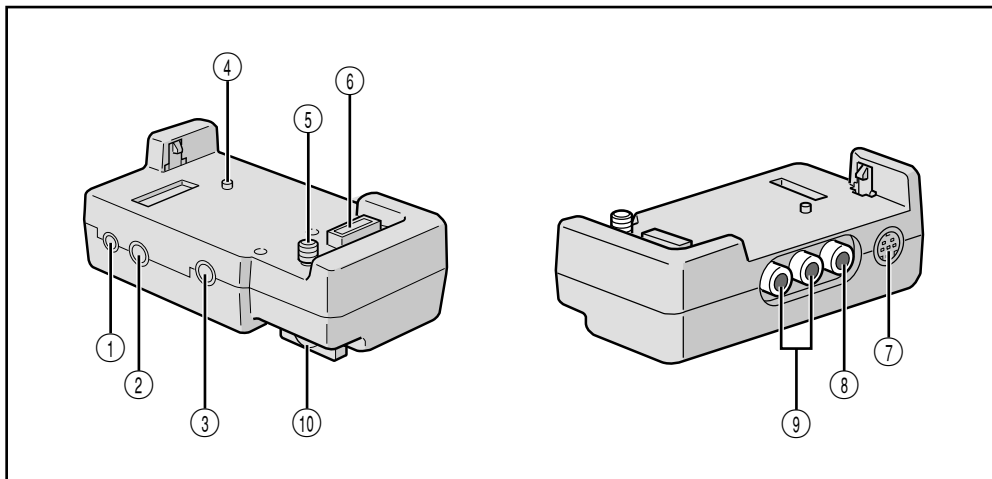

① Prise PC [DIGITAL STILL] p. 42

② Prise J [JLIP (Joint Level Interface Protocol)]/
Prise de montage [EDIT] p. 51

- Raccorder à un caméscope ou magnétoscope compatible JLIP pour le commander à partir de l'ordinateur en utilisant le logiciel fourni.

REMARQUE:

S'assurer que l'alimentation du caméscope est en marche pendant le raccordement du caméscope à un PC en utilisant la prise JLIP de la base de montage. Si l'alimentation du caméscope est coupée (car l'interrupteur **POWER** est sur "OFF" ou à cause de la fonction de coupure automatique*, etc.) alors que le programme logiciel JLIP est utilisé, il sera impossible de commander les appareils raccordés à partir de l'ordinateur. Dans un tel cas, essayer d'abord de remettre l'alimentation du caméscope en marche, ou débrancher le câble de raccordement JLIP de la prise JLIP de la base de montage. Puis, initialiser ou exécuter de nouveau le logiciel.

* **Coupure automatique:**

Si 5 minutes se sont écoulées en mode d'attente d'enregistrement ou de pause, l'alimentation du caméscope est coupée automatiquement pour préserver l'énergie de la batterie.

- Raccorder le câble de montage en effectuant le montage par mémorisation de séquences p. 50 à 55.

③ Prise d'entrée de microphone externe p. 56

④ Téton p. 40

⑤ Vis p. 40

⑥ Connecteur multiple

La base de montage peut être raccordée avec ce caméscope par ce connecteur. Ne jamais le toucher avec la main ni le cogner avec un objet dur; si les broches sont endommagées, les connecteurs deviendront inutilisables à cause de mauvais contacts.

⑦ Prise de sortie S-Vidéo [S OUT] p. 40, 51







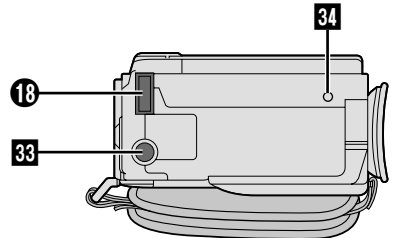
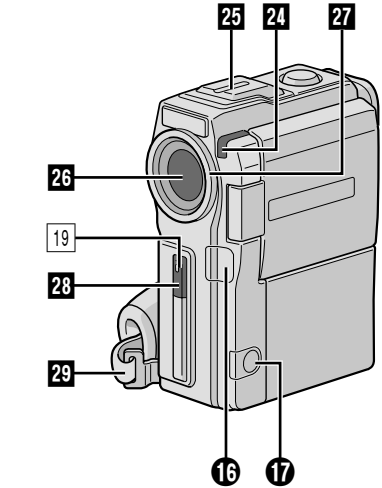
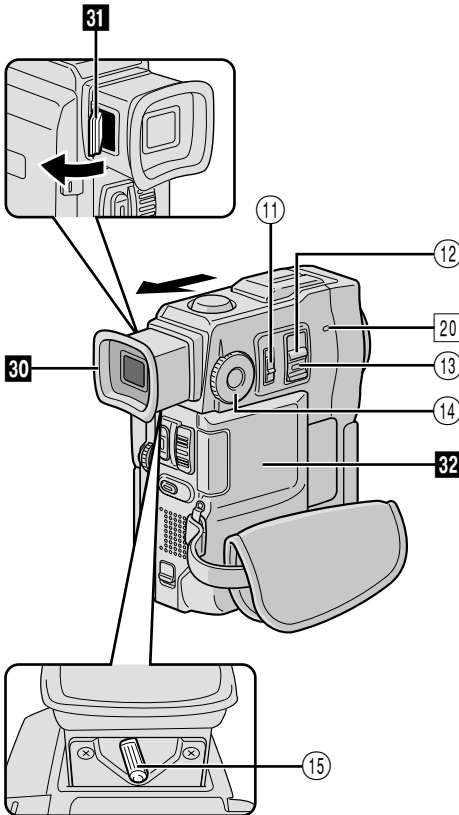
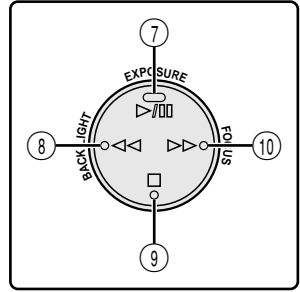
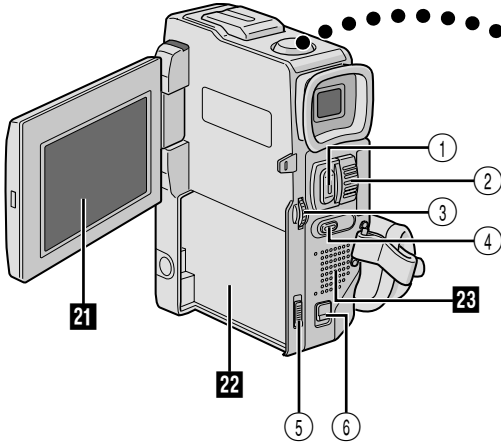













⑧ Prise de sortie vidéo [VIDEO] p. 40, 51

⑨ Prise de sortie audio [AUDIO L/R] p. 40, 51

⑩ Bouton de vis p. 40
Pour fixer le caméscope, le serrer dans le sens des aiguilles d'une montre.







Commandes



- ① Touche de marche/arrêt d'enregistrement [START/STOP]  p. 16
- ② • Commande de zoom [T/W]  p. 19
• Commande de volume du casque/haut-parleur [VOL.]  p. 36
- ③ • Molette MENU [+ , - , ►]  p. 24
• Commande de luminosité de l'écran LCD [+ , -]  p. 16
- ④ Touche de mode photo [SNAPSHOT]  p. 18, 22
- ⑤ Curseur de libération de la batterie [BATT. RELEASE]  p. 9
- ⑥ Curseur OPEN/EJECT  p. 12
- ⑦ • Touche de lecture/pause [►/||]  p. 36
• Touche d'exposition [EXPOSURE]  p. 34
- ⑧ • Touche de rembobinage [◀◀]  p. 36
• Touche de contre-jour [BACKLIGHT]  p. 34
- ⑨ Touche d'arrêt [■]  p. 36
- ⑩ • Touche d'avance rapide [▶▶]  p. 36
• Touche de mise au point [FOCUS]  p. 21
- ⑪ Interrupteur de fonctionnement [A , M]  p. 14
- ⑫ Interrupteur POWER [CAMERA , PLAY/PC , OFF]  p. 14
- ⑬ Touche de verrouillage  p. 14
- ⑭ Molette MODE [PS , VIDEO]  p. 15
- ⑮ Commande d'ajustement dioptrique  p. 10

Connecteurs











Les prises ⑮ à ⑱ sont situées sous le cache des prises.

- ⑮ Connecteur vidéo numérique [DV IN/OUT] (i.link*)  p. 42, 43, 45
* i.link se réfère aux spécifications industrielles IEEE1394-1995 et leurs extensions. Le logo  est utilisé pour les produits se conformant au standard i.Link.
- ⑯ • Connecteur de sortie Audio/Vidéo [AV OUT]  p. 40
• Prise de casque [Ⓞ]  p. 56
- ⑰ Connecteur multiple
Lorsque le camescope est monté sur la base de montage, cette partie est raccordée.

Indicateurs

- ⑲ Témoin d'enregistrement  p. 16
- ⑳ Témoin POWER  p. 16

Autres parties

- ㉑ Écran LCD  p. 16, 17
- ㉒ Monture de batterie  p. 9
- ㉓ Haut-parleur  p. 36
- ㉔ Capteur de caméra
Faire attention de ne pas couvrir cette partie. Le capteur nécessaire pour la prise de vues est situé à cet endroit.
- ㉕ Microphone stéréo  p. 56
- ㉖ Objectif
- ㉗ Protecteur d'objectif
Pour utiliser un filtre d'objectif en option (disponible dans le commerce), vous devez d'abord détacher la protection de l'objectif.
- ㉘ Capteur de télécommande  p. 46
- ㉙ Courroie de poignée  p. 10
- ㉚ Viseur  p. 10
- ㉛ Trappe de nettoyage du viseur  p. 57
- ㉜ Volet de cassette  p. 12
- ㉝ Vis de montage de trépied  p. 10
- ㉞ Orifice de tétou  p. 40

Indications de l'écran LCD/du viseur pendant l'enregistrement

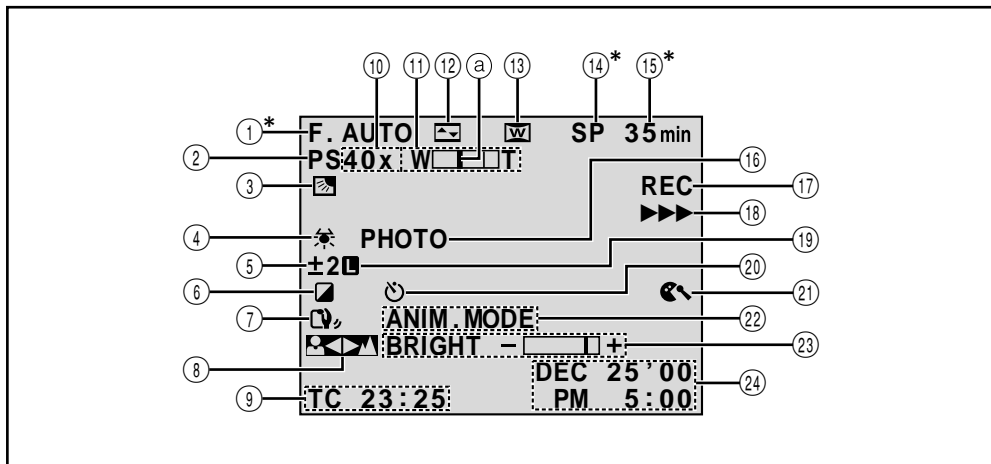

- ①* Apparaît lorsque l'interrupteur de fonctionnement est réglé sur "A". (☞ p. 14)
- ② Affiche la position du mode de prise de vues. (☞ p. 15)
- ③ Apparaît lorsque la compensation de contre-jour est utilisée. (☞ p. 34)
- ④ Apparaît lorsque la balance des blancs est réglée. (☞ p. 35)
- ⑤ Apparaît lorsque l'exposition est ajustée. (☞ p. 34)
- ⑥ Affiche le Programme AE avec effets spéciaux sélectionné. (☞ p. 32)
- ⑦ Apparaît lorsque le stabilisateur d'image numérique est engagé. (☞ p. 26)
- ⑧ Apparaît lorsque la mise au point est réglée manuellement. (☞ p. 21)
- ⑨ Affiche le time code. (☞ p. 20, 27)
- ⑩
- Rapport de zoom approximatif: Apparaît pendant le zooming. (☞ p. 19)
 - **A**: Apparaît lorsque "GAIN UP" est réglé sur "AUTO" et la vitesse d'obturation est réglée automatiquement. (☞ p. 25)
- ⑪ Apparaît pendant le zooming.
- ⓐ Indicateur de niveau de zoom (☞ p. 19)
- ⑫ Affiche l'effet de fondu/volet sélectionné. (☞ p. 30, 31)
- ⑬ Apparaît en mode de compression, cinéma ou PS-WIDE. (☞ p. 26)
- ⑭* Affiche le mode d'enregistrement (SP ou LP). (☞ p. 13)
- ⑮* Affiche la durée de bande restante. (☞ p. 16)
- ⑯ Apparaît en prenant une photo. (☞ p. 18)
- ⑰
- "REC" apparaît pendant l'enregistrement.
 - "PAUSE" apparaît pendant le mode d'attente d'enregistrement. (☞ p. 16)
- ⑱ Apparaît alors que la bande défile. (☞ p. 16)
- ⑲ Apparaît lorsque l'iris est verrouillé. (☞ p. 34)
- ⑳ Apparaît pendant l'enregistrement par retardateur. (☞ p. 28)
- ㉑ Apparaît lorsque le mode coupe-vent est engagé pour réduire le bruit généré par le vent. (☞ p. 27)
- ㉒ 5S MODE/ANIM. MODE: Affiche le mode d'enregistrement 5 secondes ou le mode d'enregistrement d'animation. (☞ p. 26, 29)
- ㉓ BRIGHT: Affiche la luminosité de l'écran LCD ou du viseur. (☞ p. 16)
- SOUND: Affiche le mode de son pendant 5 secondes environ après la mise sous tension du caméscope. (☞ p. 25)
- ㉔ Affiche la date et l'heure. (☞ p. 11)





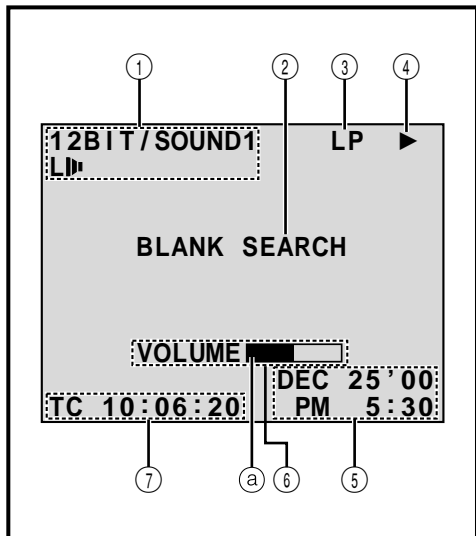



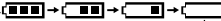

* Régler "ON SCREEN" sur "SIMPLE" dans l'écran de menu vous permet de retirer les indications marquées d'une astérisque (*) de l'écran (☞ p. 27, 37).

Indications de l'écran LCD/du viseur pendant la lecture



- ① Affiche le mode de son. (☞ p. 37, 38)
- ② Affiche le mode de recherche de section vierge. (☞ p. 39)
- ③ Affiche la vitesse de la bande. (☞ p. 13)
- ④ Apparaît pendant qu'une bande défile.
 - ▶ : Lecture
 - ▶▶ : Avance rapide/recherche accélérée
 - ◀◀ : Rembobinage/recherche accélérée
 - || : Pause
 - ||▶ : Ralenti avant
 - ◀|| : Ralenti inverse
 - : Doublage audio
 - ||● : Pause de doublage audio
- ⑤ Affiche la date et l'heure. (☞ p. 37, 38)
- ⑥ BRIGHT : Affiche la luminosité de l'écran LCD ou du viseur. (☞ p. 16)
 VOLUME : Affiche le volume du haut-parleur ou du casque d'écoute. (☞ p. 36)
- ⓐ L'indicateur de niveau se déplace.
- ⑦ Affiche le time code. (☞ p. 37, 38)

Indications d'avertissement

Indications	Fonction
	<p>Affiche l'énergie restante de la batterie.</p> <p>Niveau d'énergie restante: élevé  →  →  → </p> <p>Niveau d'énergie restante: épuisé  → </p> <p>Comme l'énergie restante de la batterie est proche d'avoir été consommée, l'indicateur de batterie  clignote. Lorsque l'énergie de la batterie est épuisée, l'alimentation est coupée automatiquement.</p>
	Apparaît s'il n'y a pas de cassette chargée (☞ p. 12)
CHECK TAPE'S ERASE PROTECTION SWITCH	Apparaît lorsque la languette de protection contre l'effacement est réglée sur "SAVE" alors que l'interrupteur POWER est réglé sur "CAMERA". (☞ p. 12)
 HEAD CLEANING REQUIRED USE CLEANING CASSETTE	Apparaît si de la saleté est détectée sur les têtes pendant l'enregistrement. Utiliser une cassette de nettoyage en option. (☞ p. 17)
 CONDENSATION OPERATION PAUSED PLEASE WAIT	Apparaît si de la condensation se produit. Lorsque cette indication est affichée, attendre plus d'une heure que la condensation disparaisse.
TAPE!	Apparaît si une cassette n'est pas en place quand START/STOP est pressée alors que l'interrupteur POWER est réglé sur "CAMERA" et que la molette MODE est réglée sur "VIDEO" ou "PS".
TAPE END	Apparaît lorsque la bande arrive à la fin pendant l'enregistrement ou la lecture. (☞ p. 17)
DIFFERENT FORMATTED TAPE	Apparaît si une bande d'un autre format est chargée.
SET DATE/TIME!	<ul style="list-style-type: none"> ● Apparaît lorsque la date/heure n'est pas réglée. (☞ p. 11) ● Apparaît lorsque la batterie incorporée (au lithium) pour l'horloge est déchargée et que la date et l'heure réglées précédemment sont effacées. (☞ p. 11)
A. DUB ERROR!	Apparaît si le doublage audio est tenté sur une section vierge de la bande. (☞ p. 56)
A. DUB ERROR! <CANNOT DUB ON A LP RECORDED TAPE> <CANNOT DUB ON A 16BIT RECORDING> <CHECK TAPE'S ERASE PROTECTION SWITCH>	<ul style="list-style-type: none"> ● Apparaît si le doublage audio est tenté sur une bande enregistrée en mode LP. (☞ p. 56) ● Apparaît si le doublage audio est tenté sur une bande enregistrée en audio 16 bit. (☞ p. 56) ● Apparaît si A. DUB (⊕) sur la télécommande est pressée lorsque la languette de protection contre l'effacement est réglée sur "SAVE". (☞ p. 56)
E01 — E06 UNIT IN SAFEGUARD MODE REMOVE AND REATTACH BATTERY	Les indications d'erreur (E01 – E06) montrent le type de mauvais fonctionnement qui s'est produit. Lorsqu'une indication d'erreur apparaît, le caméscope se coupe automatiquement. Retirer la source d'alimentation (batterie, etc.) et attendre quelques minutes pour que l'indication disparaisse. Quand elle a disparu, vous pouvez utiliser de nouveau le caméscope. Si l'indication reste, veuillez consulter le revendeur JVC le plus proche.

Utilisation de l'adaptateur secteur/chargeur de batterie en dehors des Etats-Unis

- L'adaptateur secteur/chargeur de batterie fourni dispose d'une sélection automatique de la tension secteur dans la plage de 110 V à 240 V.

UTILISATION DE L'ADAPTATEUR DE PRISE SECTEUR

Lors du branchement du cordon d'alimentation de l'appareil à une prise secteur différente du standard national américain C73, utiliser un adaptateur de prise CA nommé "Siemens Plug", comme indiqué ci-dessous.

Pour cet adaptateur de fiche CA, consulter votre revendeur JVC le plus proche.

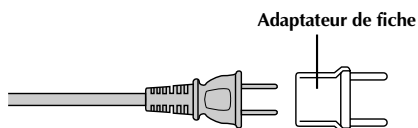

Précautions générales sur les piles

Si la télécommande ne fonctionne pas même en étant utilisée correctement, les piles sont épuisées. Les remplacer par des nouvelles.

N'utiliser que les piles suivantes: taille AAA (R03) x 2. Veuillez respecter les règles suivantes pour l'utilisation des piles. Si elles ne sont pas utilisées correctement, elles peuvent couler ou exploser.

1. Pour changer les piles, se référer à la page 46.
2. **Ne pas** utiliser des piles de taille différente de celle spécifiée.
3. Bien installer les piles dans le bon sens.
4. **Ne pas** utiliser de piles rechargeables.
5. **Ne pas** exposer les piles à une chaleur excessive, elles pourraient couler ou exploser.
6. **Ne pas** jeter les piles au feu.
7. Retirer les piles de l'appareil s'il doit être rangé pendant une longue période pour éviter une fuite des piles qui pourrait causer de mauvais fonctionnements.

Batteries

La batterie fournie est une batterie au lithium-ion. Avant d'utiliser la batterie fournie ou une batterie en option, bien lire les précautions suivantes:

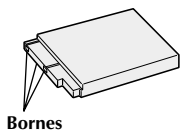

1. Pour éviter des accidents

- **Ne pas** brûler.
- **Ne pas** court-circuiter les bornes.
- **Ne pas** modifier ni démonter.
- **Ne pas** exposer la batterie à des températures excédant 60°C, ce qui pourrait surchauffer la batterie, la faire exploser ou prendre feu.
- N'utiliser que les chargeurs spécifiés.

2. Pour éviter des endommagements et prolonger la durée de vie . . .

- **ne pas** infliger de choc inutile.
- charger dans un endroit où la température est dans les tolérances indiquées ci-dessous. C'est une batterie à réaction chimique, des températures plus basses entravent la réaction chimique, alors que des températures plus élevées peuvent faire obstacle à une recharge complète.
- entreposer dans un endroit frais et sec. Une longue exposition à de hautes températures fera augmenter la décharge naturelle et raccourcira la durée de vie.
- si vous rangez la batterie pendant une longue durée il est recommandé de la charger et de la décharger complètement tous les 6 mois.
- retirer du chargeur ou de l'appareil qu'elle alimente lorsque vous ne vous en servez pas; certains appareils consomment du courant même s'ils sont mis hors circuit.

REMARQUES:

- *Il est normal que la batterie devienne chaude après recharge, ou après utilisation.*

Gammes de température:

La charge 10°C à 35°C
 Le fonctionnement 0°C à 40°C
 Le stockage -10°C à 30°C

- *La durée de charge est basée sur une température ambiante de 20°C.*
- *Plus la température est basse, plus longue est la durée de recharge.*

Cassettes

Pour utiliser et ranger correctement vos cassettes, bien lire les précautions suivantes:

1. Pendant l'utilisation . . .

- bien s'assurer que la cassette porte la marque Mini DV.
- bien savoir que l'enregistrement sur des cassettes préenregistrées efface automatiquement les signaux vidéo et audio enregistrés précédemment.
- bien s'assurer que la cassette est positionnée correctement en l'introduisant.
- ne pas mettre en place et retirer la cassette plusieurs fois de suite sans faire défiler la bande. Ce qui détend la bande et peut causer des dommages.
- ne pas ouvrir le volet avant de la cassette. Ce qui expose la bande aux empreintes digitales et à la poussière.

2. Ranger les cassettes . . .

- loin des radiateurs ou d'autres sources de chaleur.
- en dehors des rayons du soleil.
- où elles ne seront pas sujettes à des chocs ou vibrations inutiles.
- où elles ne seront pas exposées à des champs magnétiques puissants (près des moteurs, des transformateurs ou des aimants).
- verticalement, dans leurs boîtes d'origine.

Écran LCD

1. Pour éviter des dommages à l'écran LCD, NE PAS . . .

- le presser fortement ou appliquer des chocs.
- placer le camescope avec l'écran LCD en dessous.

2. Pour prolonger sa durée de service . . .

- éviter de le frotter avec un chiffon grossier.

3. Ne pas ignorer le phénomène suivant pour l'utilisation de l'écran LCD. Ce ne sont pas des mauvais fonctionnements:

- En utilisant le camescope, la surface autour de l'écran LCD et/ou l'arrière de l'écran LCD peuvent chauffer.
- Si vous laissez l'alimentation en marche pendant longtemps, la surface autour de l'écran LCD devient chaude.

Appareil principal

1. Pour votre sécurité, NE PAS . . .

- ouvrir le coffret du camescope.
- démonter ou modifier l'appareil.
- court-circuiter les bornes de la batterie.
Toujours la laisser éloignée des objets métalliques quand elle n'est pas utilisée.
- laisser pénétrer de liquides inflammables, de l'eau ou des objets métalliques dans l'appareil.
- retirer la batterie ou débrancher la source d'alimentation alors que l'alimentation est en marche.
- laisser la batterie montée quand le camescope n'est pas utilisé.

2. Éviter d'utiliser l'appareil . . .

- dans des endroits sujets à de l'humidité ou de la poussière excessives.
- dans des endroits sujets à la suie ou à la vapeur, par exemple près d'un appareil de cuisson.
- dans des endroits soumis à des chocs ou vibrations excessifs.
- près d'un téléviseur.
- près d'appareils générant des champs magnétiques ou électriques puissants (haut-parleurs, antennes de diffusion, etc.)
- dans des endroits soumis à des températures très élevées (plus de 40°C) ou très basses (inférieures à 0°C).

3. NE PAS laisser l'appareil . . .

- dans des endroits à plus de 50°C.
- dans des endroits où l'humidité est très faible (au-dessous de 35%) ou très forte (plus de 80%).
- en plein soleil.
- dans une voiture fermée en été.
- près d'un radiateur.

4. Pour protéger l'appareil, NE PAS . . .

- lui permettre de devenir mouillé.
- faire tomber l'appareil ou le cogner contre des objets durs.
- lui infliger des chocs ou des vibrations excessives pendant le transport.
- laisser l'objectif dirigé vers des objets extrêmement lumineux pendant longtemps.
- exposer l'objectif en plein soleil.
- le transporter en le tenant par l'écran LCD ou le viseur.
- le balancer inutilement en utilisant la sangle ou la poignée.
- balancer excessivement l'étui de transport souple lorsque le camescope est à l'intérieur.

5. Lorsque les têtes sont sales, les problèmes suivants peuvent apparaître:

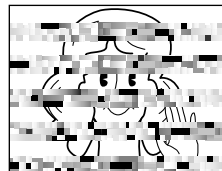

- Aucune image pendant la lecture.
- Parasites visibles pendant la lecture.
- Pendant l'enregistrement, l'indicateur d'avertissement d'encrassement des têtes "⊗" apparaît.

Dans ces cas, utilisez une cassette de nettoyage en option. Insérez-la dans le camescope et faire défiler la bande. Si vous utilisez la cassette plusieurs fois de suite, les têtes vidéo risquent d'être endommagées. Après une lecture pendant 20 secondes environ, le camescope s'arrête automatiquement. Se reporter également aux instructions de la cassette de nettoyage. Si, après le nettoyage, les problèmes restent les mêmes, consultez votre revendeur JVC. Les pièces mécaniques mobiles utilisées pour déplacer les têtes vidéo et la bande ont tendance à devenir sales et à s'user avec le temps. Pour maintenir tout le temps une image claire, des contrôles périodiques sont recommandés après avoir utilisé l'appareil pendant 1000 heures environ. Pour des contrôles périodiques, veuillez consulter le revendeur JVC le plus proche.

Comment manipuler un CD-ROM

- Faire attention de ne pas salir ni rayer la surface réfléchissante (le verso de la surface imprimée). Ne rien écrire ni coller sur une face ou l'autre. Si le CD-ROM devient sale, l'essuyer doucement avec un chiffon doux du centre vers l'extérieur en décrivant un mouvement circulaire.
- Ne pas utiliser de produits de nettoyage pour disques conventionnels ni de nettoyants pulvérisés.
- Ne pas cintrer le CD-ROM ni toucher sa surface réfléchissante.
- Ne pas ranger votre CD-ROM dans un endroit poussiéreux, chaud ou humide. Ne pas le laisser en plein soleil.

Condensation d'humidité . . .

- Vous avez sans doute observé qu'en versant un liquide froid dans un verre, des gouttes d'eau vont se former à l'extérieur du verre. Le même phénomène se produit sur le tambour de têtes d'un camescope quand il est déplacé d'un endroit froid vers un endroit chaud, après avoir chauffé une pièce qui était froide, sous des conditions d'humidité extrême ou dans un endroit où l'air est refroidi par un climatiseur.
- De l'humidité sur le tambour de têtes peut endommager sérieusement la bande vidéo et provoquer des dommages internes au camescope lui-même.

Mauvais fonctionnement sérieux

En cas de mauvais fonctionnement, arrêter d'utiliser l'appareil immédiatement et consulter votre revendeur JVC local.

Le camescope est un appareil commandé par micro-processeur. Du bruit et des interférences externes (d'un téléviseur, d'une radio, etc.) peuvent l'empêcher de fonctionner correctement. Dans ce cas, débrancher d'abord la source d'alimentation (batterie, adaptateur secteur/chargeur, etc.) et attendre quelques minutes puis le rebrancher et procéder comme d'habitude depuis le début.

Déclaration de conformité

Numéro de modèle : CU-V503U
Nom de marque : JVC
Personne responsable : JVC AMERICAS CORP.
Adresse : 1700 Valley Road
 Wayne, N. J. 07470
Numéro de téléphone : 973-315-5000

Cet ensemble se conforme à la partie 15 des règles de la FCC (Federal Communications Commission). Le fonctionnement est sujet aux deux conditions suivantes:







(1) Cet appareil ne peut pas causer d'interférences nuisibles, et (2) cet appareil doit accepter toute interférence reçue, comprenant des interférences qui peuvent causer un mauvais fonctionnement.

Des changements ou modifications non approuvés par la partie responsable de la certification peuvent annuler le droit de l'utilisateur de faire fonctionner l'appareil. Cet appareil a été testé et il a été reconnu qu'il se conforme aux limites concernant l'appareillage informatique de classe B correspondant à la partie 15 des règles de la FCC. Ces limites sont conçues pour garantir une protection raisonnable contre des interférences nuisibles dans les installations résidentielles. Cet appareil génère, utilise et peut émettre de l'énergie des fréquences radio et, s'il n'est pas installé et utilisé selon les instructions du fabricant, peut causer des interférences nuisibles en communications radio. Cependant, il ne peut pas être garanti que des interférences ne se produiront pas dans certaines installations particulières. Si cet appareil provoque des interférences avec la réception radio ou de télévision, ce qui peut être vérifié en alimentant l'appareil et en coupant son alimentation, nous conseillons à l'utilisateur d'essayer d'éliminer ces interférences par l'un ou plusieurs des moyens suivants:

- Réorienter ou déplacer l'antenne de réception.
- Augmenter la séparation entre l'appareil et le récepteur.
- Brancher l'appareil sur une prise de courant d'un circuit différent de celui sur lequel le récepteur est branché.
- Consulter le revendeur ou un technicien radio/TV compétent pour vous aider.

Cet appareil numérique de la classe B est conforme à la norme NMB-003 du Canada.











A

- Accessoires fournis  p. 6
 Adaptateur secteur/chargeur de batterie  p. 8, 9
 Affichage de la date/heure  p. 27, 37, 38
 Ajustement de la courroie  p. 10
 Animation  p. 29
 Attente d'enregistrement  p. 16
 Avance rapide de la bande  p. 36



B

- Balance des blancs  p. 35
 Batterie  p. 8, 9, 69
 Batterie au lithium incorporée
 pour l'horloge  p. 11
 Batterie faible  p. 68









C

- Canaux (gauche/droit)  p. 38
 Caractéristiques techniques  p. 74, 75
 Cinéma  p. 26
 Cinéma classique  p. 33
 Commande d'exposition  p. 34
 Compensation de contre-jour  p. 34
 Compression  p. 26
 Copie  p. 44, 45
 Coupe-vent  p. 27
 Coupure automatique  p. 17, 36
 Crépuscule  p. 33

D

- Date automatique  p. 27
 DIS (Stabilisateur d'image numérique)  p. 26
 Doublage audio  p. 56

E

- Écho vidéo  p. 33
 Écran 16/9  p. 26
 Écran de menu, CAMERA MENU  p. 25
 Écran de menu, DISPLAY MENU  p. 27, 37
 Écran de menu, MANUAL MENU  p. 26, 27
 Écran de menu, VIDEO MENU  p. 37
 Écran large progressif  p. 26
 Effets spéciaux en lecture  p. 49
 Éjection d'une cassette  p. 12







F

- Fondus à l'ouverture et à la fermeture ...  p. 30, 31



G

- Gain relevé  p. 25

I

- Icônes  p. 25 à 27
 Imprimante  p. 43
 Impulsion stroboscopique  p. 33
 Indications de l'écran LCD/du viseur ...  p. 66 à 68
 Insertion d'une cassette  p. 12
 Iris  p. 34

L

- Lecture au ralenti  p. 48
 Lecture avec zoom  p. 48
 Lecture image par image  p. 36, 48

M

Mise au point automatique	☞ p. 21
Mise au point manuelle	☞ p. 21
Mode de démonstration	☞ p. 7, 26
Mode d'enregistrement	☞ p. 13
Mode d'enregistrement 5 secondes	☞ p. 29
Mode Photo	☞ p. 18
Mode progressif	☞ p. 22, 23
Montage par mémorisation de séquences	☞ p. 50 à 55
Montage sur trépied	☞ p. 10

N

Nettoyage du camescope	☞ p. 57
Noir et blanc	☞ p. 33

O

Obturateur lent	☞ p. 33
-----------------------	---------

P

Pause sur image	☞ p. 36
Photo	☞ p. 18
Position de la molette MODE	☞ p. 15
Position de l'interrupteur POWER	☞ p. 14
Position de l'interrupteur de fonctionnement	☞ p. 14
Pour rendre l'écran LCD plus lumineux	☞ p. 16
Pour rendre l'écran LCD plus sombre	☞ p. 16
Prise de vues en rafale	☞ p. 18
Prise de vues journalistique	☞ p. 17
Programme AE avec effets spéciaux	☞ p. 32
Propre enregistrement	☞ p. 17
Protection contre l'effacement	☞ p. 12

R

Raccordements	☞ p. 9, 40, 42 à 45, 51
Rebobinage de la bande	☞ p. 36
Recharge de la batterie	☞ p. 8
Recherche accélérée	☞ p. 36
Recherche de section vierge	☞ p. 39
Retardateur	☞ p. 28
Réglage dioptrique	☞ p. 10
Réglages de la date/heure	☞ p. 11
Régler le code de télécommande de magnétoscope	☞ p. 50

S

Sépia	☞ p. 33
Signal sonore/signalisation	☞ p. 25
Son	☞ p. 25, 37, 38

T

Télécommande	☞ p. 46
TELE MACRO	☞ p. 26
Time code	☞ p. 20, 27, 37, 38

V



Verrouillage de l'iris	☞ p. 34
Vitesse d'obturation	☞ p. 33
Volet à l'ouverture et à la fermeture	☞ p. 30, 31
Volet d'image/fondu enchaîné	☞ p. 30, 31
Volume du haut-parleur	☞ p. 36

Z

Zoom	☞ p. 19
Zoom numérique	☞ p. 19, 25

Camescope

Spécifications générales

Alimentation	: 6,3 V CC  (En utilisant l'adaptateur secteur/chargeur de batterie) 7,2 V CC  (En utilisant la batterie)
Consommation	
Écran LCD éteint, viseur allumé	: 4,4 W environ
Écran LCD allumé, viseur éteint	: 5,2 W environ
Dimensions (L x H x P)	: 51 mm x 125 mm x 97 mm (avec l'écran LCD fermé et le viseur complètement rentré)
Poids	: 500 g environ (sans cassette ni batterie) 575 g environ (avec cassette et batterie)
Température de fonctionnement	: 0°C à 40°C
Humidité de fonctionnement	: 35 % à 80 %
Température de stockage	: -20°C à 50°C
Capteur	: CCD 1/4" (Analyse progressive)
Objectif	: F1,8, f= 3,8 mm à 38 mm, objectif zoom électrique 10:1
Diamètre de filtre	: ø27 mm
Écran LCD	: 2,5" mesuré en diagonale, système à matrice active TFT
Viseur	: Electronique avec LCD couleur de 0,44"
Haut-parleur	: Monophonique

Camescope numérique

Format	: Format DV (mode SD)
Format du signal	: Standard NTSC
Format d'enregistrement/lecture	: Vidéo: Enregistrement à composantes numériques Audio: Enregistrement numérique PCM, 32 kHz 4 canaux (12 bit), 48 kHz 2 canaux (16 bit)
Cassette	: Cassette Mini DV
Vitesse d'enregistrement	: SP: 18,8 mm/s LP: 12,5 mm/s
Durée maximum d'enregistrement (en utilisant une cassette de 80 minutes)	: SP: 80 mn LP: 120 mn

Connecteurs

Sortie vidéo	: 1 Vcc, 75 Ω, analogique
Sortie audio	: 300 mV (rms), 1 kΩ, analogique, stéréo
DV Entrée/sortie	: 4 broches, conformité IEEE 1394
Sortie de casque	: ø 3,5 mm, stéréo

Adaptateur secteur / chargeur de batterie AA-V51U

Alimentation

Etats-Unis et Canada	: CA 120 V \sim , 60 Hz
Autres pays	: CA 110 V à 240 V \sim , 50 Hz/60 Hz

Consommation : 23 W

Sortie

Charge	: CC 7,2 V --- , 0,77 A
Camescope	: CC 6,3 V --- , 1,8 A

Dimensions (L x H x P) : 68 mm x 45 mm x 110 mm

Poids : Environ 254,5 g

Base de montage CU-V503U

Généralités

Dimensions (L x H x P) : 55 mm x 36 mm x 107 mm

Poids : 89,9 g environ

Connecteurs

S-Vidéo : Y: 1 Vcc, 75 Ω , sortie analogique
C: 0,29 Vcc, 75 Ω , sortie analogique

Vidéo : 1 Vcc, 75 Ω , sortie analogique

Audio : 300 mV (rms), 1 k Ω , sortie analogique

JLIP/EDIT : \varnothing 3,5 mm, 4 pôles, prise mini tête (compatible avec la fiche RC-5325)

PC : \varnothing 2,5 mm, 3 pôles

Entrée de microphone externe : 506 μ V (rms), haute impédance, asymétrique avec \varnothing 3,5 mm (stéréo)

Les caractéristiques indiquées sont pour le mode SP sauf indication contraire. Erreurs et omissions possibles. Présentation et caractéristiques modifiables sans préavis.

FR

GR-DVM180

JVC
VICTOR COMPANY OF JAPAN, LIMITED